

МУ Управление образования Миллеровского района
Муниципальное бюджетное учреждение дополнительного образования
Мальчевский Дом детства и юношества

ПРИНЯТО

на заседании педагогического
совета МБУ ДО МДДиЮ
Протокол от « 23 » августа 2023г
№ 1

УТВЕРЖДАЮ

Директор МБУ ДО МДДиЮ
Чередниченко Т.Н.
Приказ от « 23 » августа 2023г.
№ 30



**Дополнительная общеобразовательная
общеразвивающая программа
социально-гуманитарной направленности
«Скоро в школу»**

Возраст детей: 5-7 лет

Срок реализации программы:

2 года - 360 часов

Разработчик: Казьмина Елена
Викторовна, педагог дополнительного
образования

ОГЛАВЛЕНИЕ

I. ПОЯСНИТЕЛЬНАЯ ЗАПИСКА	3
II. УЧЕБНЫЙ ПЛАН	10
2.1. Учебный план	10
2.2. Календарный учебный график	30
III. СОДЕРЖАНИЕ ПРОГРАММЫ	30
3.1. Условия реализации программы	30
3.2. Формы контроля и аттестации	31
3.3. Планируемые результаты	31
IV. МЕТОДИЧЕСКОЕ ОБЕСПЕЧЕНИЕ	33
V. ДИАГНОСТИЧЕСКИЙ ИНСТРУМЕНТАРИЙ	40
VI. СПИСОК ЛИТЕРАТУРЫ	41
VII. ПРИЛОЖЕНИЯ	44

І. Пояснительная записка

Дополнительная общеобразовательная общеразвивающая программа «Скоро в школу» имеет социально-гуманитарную направленность и разработана для детей 5-7 лет. Проблеме готовности детей к школьному обучению посвящено не мало работ выдающихся педагогов и психологов.

Длительное время считалось, что критерием готовности ребенка к обучению является уровень его умственного развития. Л.С. Выготский одним из первых сформулировал мысль о том, что готовность к школьному обучению заключается не столько в количественном запасе представлений, сколько в уровне развития познавательных процессов. По мнению Л.С. Выготского, быть готовым к школьному обучению — значит прежде всего обобщать и дифференцировать в соответствующих категориях предметы и явления окружающего мира.

Концепции готовности к школьному обучению как комплексу качеств, образующих умение учиться, придерживались А.В. Запорожец, А.Н. Леонтьев, В.С. Мухина, АА. Люблинская. Они включают в понятие готовности к обучению понимание ребенком смысла учебных задач, их отличие от практических, осознание способов выполнения действия, навыки самоконтроля и самооценки, развитие волевых качеств, умение наблюдать, слушать, запоминать, добиваться решения поставленных задач.

Психологическая подготовка ребенка к обучению в школе является важным шагом воспитания и обучения дошкольника в детском саду. Ее содержание определяется системой требований, которые школа предъявляет ребенку. Эти требования заключаются в необходимости ответственного отношения к школе и учебе, произвольного управления своим поведением, выполнение умственной работы, обеспечивающее сознательное усвоение знаний, установление со взрослыми и сверстниками взаимоотношений, определяемых совместной деятельностью.

Программа разработана в соответствии с нормативными правовыми актами:

- Федеральный закон от 29.12.2012 № 273-ФЗ (ред. от 17.02.2023) «Об образовании в Российской Федерации» (с изм. и доп., вступ. в силу с 28.02.2023, далее—ФЗ № 273);

- Концепция развития дополнительного образования детей до 2030 года (распоряжение Правительства РФ от 31 марта 2022 г № 678-р);

- Федеральный проект «Успех каждого ребенка», утвержденный 07 декабря 2018г.

- «Порядок организации и осуществления образовательной деятельности по дополнительным общеобразовательным программам» (приказ Министерства просвещения Российской Федерации от 27.07.2022 г № 629);

- Приказ Минпросвещения России от 27 июля 2022 г. № 629 «Об утверждении Порядка организации и осуществления образовательной деятельности по дополнительным общеобразовательным программам»;

- Методические рекомендации по проектированию дополнительных общеразвивающих программ (включая разноуровневые программы) (письмо министерства образования и науки РФ от 18.11.2015 года № 09-3242);

-Методические рекомендации по реализации адаптированных дополнительных общеобразовательных программ, способствующих социально-психологической реабилитации, профессиональному самоопределению детей с ограниченными возможностями здоровья, включая детей-инвалидов, с учетом их особых образовательных потребностей (письмо Министерства образования и науки РФ от 29 марта 2016 г. № ВК-641/09);

- Методические рекомендации для субъектов Российской Федерации по вопросам реализации основных и дополнительных общеобразовательных программ в сетевой форме (утв. министерством просвещения РФ 28 июня 2019 года № МР-81/02вн);

- Постановление Главного государственного санитарного врача РФ от 28 сентября 2020 г. № 28 «Об утверждении санитарных правил СП 2.4.3648-20«Санитарно-эпидемиологические санитарные требования к организациям воспитания и обучения, отдыха и оздоровления детей и молодежи (далее-Сан ПиН).

- Устав МБУ ДО МДДиЮ.

Актуальность данной программы состоит в социальном заказе образовательного учреждения МБДОУ д/с № 7, а также детского и родительского запроса на дополнительные образовательные услуги по социально-гуманитарному направлению. Данная дополнительная общеобразовательная программа актуальна и востребована, так как нацелена на удовлетворение индивидуальных потребностей обучающихся данного возраста в интеллектуальном, художественно-эстетическом, нравственном, физическом развитии.

Направленность программы: социально- гуманитарная.

Новизна программы «Скоро в школу» определена совокупностью возможностей, заложенных в ней, а именно:

- Программа ориентирует обучающихся взрослых не на усвоение ребёнком знаний, умений и навыков, а на становление ребёнка субъектом разнообразных видов и форм деятельности, приводящих к формированию предпосылок универсальных учебных действий, включающих регулятивный, коммуникативный и познавательный блоки;

- включение самоконтроля и самооценки деятельности ребёнка качественно изменяет способ его действия: он учится не только слушать задание, но и слышать его; а результаты самоконтроля и самооценки изучаются педагогами и родителями с целью оказания ребёнку своевременной помощи, если это необходимо;

- наличие диагностических материалов помогают определить уровень освоения ДООП «Скоро в школу» и уровень готовности дошкольников к обучению в школе.

Программа предполагает использование современных технологий, позволяющих активизировать мыслительные процессы ребёнка, включить его в изменившуюся социальную среду и формировать интерес к школьной жизни. Начало обучения в школе – качественно новый этап в жизни ребёнка, и главное, чтобы при переходе на эту ступень у него была сформирована психологическая, прежде всего мотивационная готовность к учебной деятельности, желание учиться. К концу дошкольного возраста ребёнок достигает достаточно высокого уровня познавательного и личностного развития, осваивает мир вещей, у него формируется позиция школьника. Но быть готовым к школе – не значит уметь читать, писать и считать, это означает быть готовым всему этому научиться.

В программе четко прослеживаются процессы интеграции смежных направлений. Такой подход к обучению позволит в полной мере сформировать у учащихся следующие личностные компетенции:

- психологическая готовность – состояние психики, нервной системы, мотивации к учебной деятельности;

- интеллектуальная готовность – наличие у ребёнка широкого кругозора, развитых познавательных процессов;

- эмоционально – волевая готовность умение управлять эмоциями, строить взаимоотношения с окружающим миром;

- физическая готовность – состояние здоровья ребёнка (как дополнительный компонент).

Педагогическая целесообразность внедрения данной программы в воспитательно-образовательный процесс заключается в разработке и применении современных традиционных и инновационных методик по обучению грамоте старших дошкольников в соответствии с логикой психического развития детей, исходя из принципа развивающего обучения. Школа сегодня стремительно меняется, пытается попасть в ногу со временем. Главное же изменение в обществе, влияющее и на ситуацию в образовании, - это ускорение темпов развития. Поэтому важно в ДОО не только дать ребёнку как можно больше конкретных предметных знаний, но и вооружить ребёнка такими универсальными учебными действиями, которые помогут ему развиваться и самосовершенствоваться в непрерывно меняющемся обществе. Новизна данной программы заключается в том, что её реализация позволяет комплексно решать все эти вопросы. Программа предусматривает развитие у детей не только предпосылок учебных умений и навыков: чтения, фонематического слуха, математических представлений, графики письма, но также особое внимание уделяется развитию воображения, фантазии, творческих возможностей детей.

Отличительные особенности программы обусловлены тем, что в последние годы возросла потребность в эффективных методах воспитания и образования детей дошкольного возраста. Данная программа предусматривает увлекательную игровую форму занятий и обеспечивает возможность индивидуального подхода к каждому ребёнку. В ходе реализации программы предусмотрены различные виды деятельности: игры, рисование, штриховка, запоминание и воспроизведения рисунков и таблиц, упражнения на развитие слуховой, зрительной и двигательной памяти, поиск закономерности и т.д. Необходимость объяснять свои действия заставляет детей строить умозаключения, что способствует развитию мышления и речи. Содержание образовательной программы направлено на:

- создание условий для развития личности ребенка;
- развитие мотивации личности к познанию и творчеству;
- приобщение воспитанников к общечеловеческим ценностям;
- развитие универсальных учебных действий в рамках дополнительного образования;
- обеспечение преемственности содержания различных видов образования;
- целостность процесса психического и физического, умственного и духовного развития личности ребенка;
- обеспечение эмоционального благополучия ребенка;
- укрепление психического и физического здоровья;
- положительную социализацию ребенка;
- профилактику асоциального поведения;
- формирование человека и гражданина, интегрированного в современное ему общество и нацеленного на совершенствование этого общества.

При реализации программы педагог опирается на основные принципы дидактики:

Научность: обучающимся предлагаются для усвоения подлинные, прочно установленные наукой знания и используются методы обучения, по своему характеру приближающиеся к методам изучаемой науки.

Учет возрастных особенностей: доступность обучения определяется возрастными особенностями обучающихся и зависит от их индивидуальных особенностей, а так же от особенностей организации учебного процесса.

Опора на интерес: содержание программы и формы занятий выстраиваются педагогом таким образом, чтобы развить и закрепить естественный интерес детей к загадкам и тайнам исторического прошлого.

Систематичность и последовательность: логическое построение программного материала и каждой темы в отдельности с использованием межпредметных связей, обобщения и систематизации.

Прочность обучения: использование опорных конспектов, широкое использование мнемотехнических приёмов, справочной и информационной литературы.

Доступность: педагог учитывает индивидуальную обучаемость каждого ребенка, организует работу воспитанников по микрогруппам с более или менее одинаковой степенью обучаемости, использует арсенал наглядных пособий, ясность и эмоциональность изложения нового материала.

Связь теории с практикой: глубокое осмысление жизненных фактов, связанных с изучаемыми явлениями и применением в личной жизни ребенка полученных навыков.

Адресат программы. Программа ориентирована на детей в возрасте 5 – 7 лет без медицинских противопоказаний.

Уровень освоения: стартовый (ознакомительный). Программа реализуется 2 года, занятия 3 раза в неделю.

Формы организации образовательного процесса:
Групповая, обучение - очное.

Особенности организации образовательного процесса.

Состав группы – постоянный.

Занятия – групповые.

Занятия носят интегрированный характер, и включают в себя обучение грамоте, математике, развитие речи, постановку руки, упражнения, способствующие комплексному развитию познавательных процессов ребенка.

Занятия проводятся три раза в неделю, начиная с 1 сентября. Занятия завершаются в конце мая. В конце обучения проводится вторичная диагностика детей. Очень важно серьезно и творчески подходить к каждому занятию, заранее подбирая наглядный, дидактический и прочий необходимый материал, без которого невозможно активизировать мышление детей и поддерживать их интерес и внимание на протяжении всего занятия. Курс предусматривает использование поисковых вопросов, различных способов работы с наглядностью. Эффективна игровая форма работы, так как именно в игре развиваются творческие способности личности. Во все занятия включаются игры по развитию речи, занимательные упражнения и даже подвижные игры.

Вводятся игровые ситуации, сказочные персонажи, сюрпризные моменты. Формы организации образовательного процесса и **виды занятий** по программе определяются содержанием программы и предусматривают следующие виды теоретических и практических занятий:

Виды теоретических занятий:

Рассказ

Беседа

Виды практических занятий:

Рисунок

Игра

Загадки

Скороговорки

Сочинение

Письмо.

Оптимальное количество детей в группе 15 человек. Прием обучающихся осуществляется по желанию.

Программа рассчитана на возрастную группу детей старшего дошкольного возраста (5-7 лет). Полный объем программы 360 учебных часа. Организация занятий: занятия планируется проводить 3 раза в неделю по 1 часу (1 час – 25-30 мин).

Программа строится на следующих основаниях:

- соответствие образовательной программы формам дополнительного образования возрастным и индивидуальным особенностям детей;
- вариативность, гибкость и мобильность;
- ориентация на метапредметные и личностные результаты образования;
- творческий и продуктивный характер;
- открытый характер реализации.

Программа учитывает возрастные и индивидуальные особенности детей. В содержании программы имеются темы, ориентированные на развитие интуитивного отношения к творческому процессу. **Выбор форм обучения настоящей программы определяется:**

- поставленными целями и задачами;
- принципами обучения: от практической деятельности – к развитию всех качеств личности, индивидуальный подход к личности каждого ребенка;
- возможностями учащихся на данном этапе обучения (возрастные особенности, уровень подготовленности);
- наличие соответствующей материально-технической базы.

Виды занятий определяются содержанием программы и предусматривают: практическую работу, самостоятельную работу, выставку

Ведущими принципами программы являются:

- принцип доступности – все задания должны соответствовать возрастным особенностям ребенка.
- принцип последовательности – постепенное изучение от простого к сложному.
- принцип наглядности – дети непосредственно знакомятся с изображаемыми явлениями и предметами.
- принцип сознательного обучения – осознанное, а не механическое усвоение знаний, умений и навыков.

Программа адаптирована для реализации временного ограничения (приостановки) для обучающихся занятий в очной (контактной) форме по санитарно-эпидемиологическим и другим основаниям и включает все необходимые инструменты электронного обучения. При применении в обучении электронного образования с применением дистанционных образовательных технологий (WhatsApp).

Реализация воспитательной работы осуществляется с помощью овладения знаниями и способами деятельности, в процессе обучения. Все элементы воспитания при подготовке к школе тесно связаны между собой. Чем активней проявляются и развиваются в воспитательном процессе способности ребенка, тем активнее и успешнее будет его жизненная позиция в дальнейшем. Основные цели воспитательной и внеурочной работы: организация эффективных условий для получения учащимися жизненного опыта, необходимого для последующей успешной социализации, формирование представлений об общепринятой в обществе системе ценностей, создание условий для достижения обучающимися необходимого для жизни в обществе социального опыта, создание условий для многогранного развития и социализации каждого ребенка.

Воспитательная работа осуществляется как в процессе учебных занятий, так и в процессе подготовки и участия детей в массовых мероприятиях. Список воспитательных мероприятий творческого объединения «Скоро в школу» (см. Приложение 1)

В течение всего года ведется работа по формированию сознательного и добросовестного отношения к занятиям, привитию организованности, трудолюбия и дисциплины. В работе с учащимися применяется широкий круг средств и методов воспитания:

- личный пример и педагогическое мастерство педагога;
- высокая организация учебного процесса;
- атмосфера трудолюбия, взаимопомощи, творчества;
- дружный коллектив.

Работа с родителями учащихся или их законными представителями:

- регулярное информирование родителей об успехах и проблемах их детей, о жизни объединения и учреждения в целом;
- помощь родителям обучающихся или их законным представителям в регулировании отношений между ними, администрацией и педагогами учреждения;
- организация родительских собраний, происходящих в режиме обсуждения наиболее острых проблем обучения и воспитания обучающихся;
- привлечение членов семей обучающихся к организации и проведению дел (мероприятий) в объединении.

Цель программы.

Обеспечить формирование готовности к обучению в начальной школе у будущего школьника, развитие тех интеллектуальных качеств, творческих способностей и свойств личности, которые обеспечивают успешность адаптации первоклассника, достижения в учебе и положительное отношение к школе.

Задачи программы.

Образовательные задачи (предметные)

- Формирование универсальных учебных действий по предмету
- Формирование навыков учебной деятельности, развитие познавательных интересов и стимулирование желания учиться в школе, воспитание устойчивого внимания, наблюдательности, организованности.
- Формирование личности ребенка-дошкольника: изучение потребностей и индивидуальных особенностей, поведения ребенка, межличностные взаимоотношения со сверстниками и взрослыми.

Личностные задачи

- Развитие памяти, внимания, образного и логического мышления.
- Формирование устойчивой мотивации к занятиям.
- Умение идентифицировать себя членом творческого объединения.
- Развитие мотивационные и коммуникативные навыки.
- Формирование Я - концепции и самооценки при подготовке к обучению в школе, положительное отношение к школьному обучению.
- Развитие у детей наглядно-образного и логического мышления, произвольного внимания, зрительно-слухового восприятия, воображения, мелкой моторики и координации движения рук, умения ориентироваться в пространстве и во времени.

- Развитие высших психических функций и познавательных процессов: внимания, восприятия, мышления, памяти, воображения, произвольного поведения, наблюдательности, сообразительности, фантазии.

Метапредметные задачи

- Познавательные
- Формирование умения познавательной деятельности.
- Формирования умения презентовать результаты познавательной деятельности.
- Формирования умения сравнивать, выделять главное, классифицировать, приводить примеры, устанавливать взаимосвязь между явлениям.
- Формирование знаково-символическое моделирование и преобразование объектов; Формирование умения анализировать объекты с целью выделения признаков (существенных, несущественных);
- Формирования умения синтезировать как составление целого из частей, в том числе с самостоятельным достраиванием, выполнением недостающих элементов;
- Формирование умения сравнивать и сопоставлять; выделение общего и различного; осуществление классификации; установление аналогии; самостоятельный выбор способов задач в зависимости от конкретных условий; осознанное и произвольное построение речевого высказывания в устной форме.

Планируемые результаты:

Главным результатом реализации Программы «Скоро в школу» является готовность ребенка к обучению в школе.

К концу подготовительного периода у детей, как считают психологи, должна быть сформирована психологическая, физиологическая и социальная готовность к обучению в школе.

Физиологическая готовность к школе выражается в уровне основных функциональных систем организма и состоянии здоровья детей. В основе физиологической готовности лежит способность ребёнка переносить возрастные нагрузки, связанные с началом систематической учебной деятельности, интеллектуального и физического напряжения, т. е. ослабленные дети.

Социальная готовность к обучению в школе определяется готовностью ребёнка к новым формам общения с окружающим миром. Социальная подготовка к школе направлена на развитие качеств общения со сверстниками и взрослыми в новых условиях.

Психологическая готовность к обучению в школе определяется общим уровнем психического развития ребёнка и уровнем развития важных в учебном плане качеств. Сформированность личностной и социально-психологической готовности ребёнка к школе предполагает наличие новой «внутренней позиции школьника». Целью подготовки детей к школе является не создание каких-либо конкретных элементов учебной деятельности, а создание предпосылок к школьному обучению. Развитие потенциальных возможностей ребёнка осуществляется посредством овладения им

различными видами универсальных действий. Основное внимание в программе уделено формированию предпосылок универсальных учебных действий. Предложенные Федеральным государственным общеобразовательным стандартом начального общего образования универсальные учебные действия (УУД) были рассмотрены авторами программы «Преемственность», переработаны и адаптированы в соответствии с возрастными особенностями и возможностями детей дошкольного возраста.

II. Учебный план. Календарный учебный график.

2.1. УЧЕБНЫЙ ПЛАН

Программа рассчитана с учетом возрастных особенностей. Комплекс занятий направлен на развитие пяти взаимосвязанных психических процессов, определяющих познавательные возможности, и включает соответствующие разделы: «Тонкая моторика руки», «Внимание», «Память», «Мышление», «Речь». На каждом занятии проводится психомышечная тренировка для снятия мышечного и эмоционального напряжения.

№ п/п	Разделы программы	Количество часов			Форма контроля
		теория	практика	всего	
1	Введение в дополнительную образовательную программу	0,5	0,5	1	Беседа
2	Правила поведения и техники безопасности	2	2	4	Беседа
3	Развитие мелкой моторики	4	20	24	Анализ деятельности
4	Мышление	5	20	25	Тестовые задания
5	Речь	4	19	23	Тестовые задания
6	Память	4	20	24	Тестовые задания
7	Внимание	4	19	23	Тестовые задания
8	Упражнения для снятия мышечного и эмоционального напряжения (Релаксация)	3	17	20	Наблюдение
	ИТОГО	26,5	117,5	144	

Продолжительность занятий 25-30 минут. За счет того, что деятельность постоянно меняется, дети данной возрастной группы легко проводят данное время и не устают.

Содержание учебного плана.

Сентябрь

№ п/п	Наименование разделов и тем	Теория	Практика
1	Введение в дополнительную образовательную программу	Беседа	Не требуется

2	Правила поведения и техники безопасности	Беседа	Отработка правил поведения
3	Развитие мелкой моторики Развитие способности выделять черты сходства и различия по существенным признакам; Развитие фантазии Развитие использовать мнемонические приемы для запоминания текста Обучение способности концентрации, объема, переключения, устойчивости внимания Снятие напряжения, обучение моделированию внешних проявлений чувств	«Братья - ленивцы» «Заготавливаем капусту» «Сравнение предметов» Картина «Удачная рыбалка» «У оленя дом большой» «Портрет» «Зачеркни букву» Психомышечная тренировка. «Отражение»	Не требуется Пары слов Картина Не требуется Вырезка из газеты или журнала (10X10 см), карандаш, кукла Не требуется
4	Развитие мелкой моторики Развитие способности выделять черты сходства и различия по существенным признакам; Развитие способности пересказывания Развитие использовать мнемонические приемы для запоминания текста Обучение способности концентрации, объема, переключения, устойчивости внимания Снятие напряжения, обучение моделированию внешних проявлений чувств	«Братья - ленивцы» «Заготавливаем капусту» «Сравнение предметов» Картина «Удачная рыбалка» «У оленя дом большой» «Портрет» «Зачеркни букву» Психомышечная тренировка. «Отражение»	Не требуется Пары слов Картина Не требуется Вырезка из газеты или журнала (10X10 см), карандаш, кукла Не требуется
5	Развитие мелкой моторики Развитие способности устанавливать закономерность Обучение составлению предложений по опорным словам, развитие речи. Развитие активного внимания, Развитие объема кратковременной слуховой памяти Обучение рефлексии; снятие эмоционального напряжения	«Братья - ленивцы» «Теремки» «Чего не хватает?» Картина «Удачная рыбалка» «Слушай музыку» «Ушки на макушке» «Каскад слов» «Ловушка»	Не требуется Прил. 13 Картина Магнитофон Список слов Не требуется
6	Развитие любознательности Развитие способности	Разминка «Чего не хватает?»	Не требуется Приложение

	<p>устанавливать закономерность</p> <p>Обучение составлению предложений по опорным словам, развитие речи.</p> <p>Развитие активного внимания,</p> <p>Развитие объема кратковременной слуховой памяти</p> <p>Обучение рефлексии; снятие эмоционального напряжения</p>	<p>Картина «Удачная рыбалка»</p> <p>«Слушай музыку»</p> <p>«Ушки на макушке»</p> <p>«Каскад слов»</p> <p>«Ловушка»</p>	<p>Картина</p> <p>Магнитофон</p> <p>Список слов</p> <p>Не требуется</p>
7	<p>Развитие мелкой моторики</p> <p>Развитие умения классифицировать предметы по существенным признакам и обобщать</p> <p>Обучения навыкам анализа и рассуждения</p> <p>Развитие зрительной памяти</p> <p>Обучение способности концентрации, объема</p> <p>Тренировка на дифференциацию заданий взрослого</p>	<p>«Теремки»</p> <p>«Бабочка»</p> <p>«Четвертый лишний»</p> <p>Картина «Новогодняя елка»</p> <p>«Запомни картинки»</p> <p>«Корректирующие пробы»</p> <p>«Ушки на макушке»</p> <p>«Делай то, что я говорю и показываю»</p>	<p>Не требуется</p> <p>Пять карточек, которых изображены четыре предмета, один – лишний</p> <p>Картина</p> <p>Картинки</p> <p>Приложение 2</p> <p>Не требуется</p>
8	<p>Развитие мелкой моторики</p> <p>Развитие умения классифицировать предметы по существенным признакам и обобщать</p> <p>Обучения навыкам анализа и рассуждения</p> <p>Развитие зрительной памяти</p> <p>Обучение способности концентрации, объема</p> <p>Тренировка на дифференциацию заданий взрослого</p>	<p>Прописывание узоров в тетради</p> <p>«Четвертый лишний»</p> <p>Картина «Новогодняя елка»</p> <p>«Запомни картинки»</p> <p>«Корректирующие пробы»</p> <p>«Ушки на макушке»</p> <p>«Делай то, что я говорю и показываю»</p>	<p>Тетрадь</p> <p>Пять карточек, которых изображены четыре предмета, один – лишний</p> <p>Картина</p> <p>Картинки</p> <p>Приложение 2</p> <p>Не требуется</p>

Октябрь

№ п/п	Наименование разделов и тем	Теория	Практика
1	<p>Развитие мелкой моторики</p> <p>Развитие способности устанавливать закономерность</p> <p>Обучения навыкам анализа и рассуждения</p> <p>Развитие зрительной памяти</p> <p>Обучение способности к переключению внимания и концентрации</p> <p>Снятие мышечного и</p>	<p>«Фонарики»</p> <p>«Братья - ленивцы»</p> <p>«Чего не хватает»</p> <p>Картина «Удачная рыбалка»</p> <p>«Запомни картинки»</p> <p>«Хлопни в ладоши»</p> <p>«Зачеркни букву»</p> <p>Психомышечная</p>	<p>Не требуется</p> <p>Карточки с заданием (прил.13)</p> <p>Картина</p> <p>Картинки</p> <p>Не требуется</p> <p>Шарф</p>

	эмоционального напряжения, развитие воображения и фантазии	тренировка «Жмурки»	
2	Развитие мелкой моторики Развитие способности устанавливать закономерность Обучения навыкам анализа и рассуждения Развитие зрительной памяти Обучение способности к переключению внимания и концентрации Снятие мышечного и эмоционального напряжения, развитие воображения и фантазии	«Фонарики» «Братья - ленивцы» «Чего не хватает» Картина «Удачная рыбалка» «Запомни картинки» «Хлопни в ладоши» «Зачеркни букву» Психомышечная тренировка «Жмурки»	Не требуется Карточки (прил. 14 Картина Картинки Не требуется Шарф
3	Развитие мелкой моторики Развитие способности выделять черты сходства и различия по существенным признакам; Развитие фантазии Развитие использовать мнемонические приемы для запоминания текста Обучение способности концентрации, объема, переключения, устойчивости внимания Снятие напряжения, обучение моделированию внешних проявлений чувств	«Братья - ленивцы» «Заготавливаем капусту» «Сравнение предметов» Картина «Удачная рыбалка» «У оленя дом большой» «Портрет» «Зачеркни букву» Психомышечная тренировка. «Отражение»	Не требуется Пары слов Картина Не требуется Вырезка из газеты или журнала (10X10 см), карандаш, кукла Не требуется
4	Развитие мелкой моторики Развитие способности выделять черты сходства и различия по существенным признакам; Развитие способности пересказывания Развитие использовать мнемонические приемы для запоминания текста Обучение способности концентрации, объема, переключения, устойчивости внимания Снятие напряжения, обучение	«Братья - ленивцы» «Заготавливаем капусту» «Сравнение предметов» Картина «Удачная рыбалка» «У оленя дом большой» «Портрет» «Зачеркни букву» Психомышечная	Не требуется Пары слов Картина Не требуется Вырезка из газеты или журнала (10X10 см), карандаш, кукла

	моделированию внешних проявлений чувств	тренировка. «Отражение»	Не требуется
5	Развитие мелкой моторики Развитие способности устанавливать закономерность Обучение составлению предложений по опорным словам, развитие речи. Развитие активного внимания, Развитие объема кратковременной слуховой памяти Обучение рефлексии; снятие эмоционального напряжения	«Братья - ленивцы» «Теремки» «Чего не хватает?» Картина «Удачная рыбалка» «Слушай музыку» «Ушки на макушке» «Каскад слов» «Ловушка»	Не требуется Прил. 13 Картина Магнитофон Список слов Не требуется
6	Развитие любознательности Развитие способности устанавливать закономерность Обучение составлению предложений по опорным словам, развитие речи. Развитие активного внимания, Развитие объема кратковременной слуховой памяти Обучение рефлексии; снятие эмоционального напряжения	Разминка «Чего не хватает?» Картина «Удачная рыбалка» «Слушай музыку» «Ушки на макушке» «Каскад слов» «Ловушка»	Не требуется Приложение Картина Магнитофон Список слов Не требуется
7	Развитие мелкой моторики Развитие умения классифицировать предметы по существенным признакам и обобщать Обучения навыкам анализа и рассуждения Развитие зрительной памяти Обучение способности концентрации, объема Тренировка на дифференциацию заданий взрослого	«Теремки» «Бабочка» «Четвертый лишний» Картина «Новогодняя елка» «Запомни картинки» «Корректирные пробы» «Ушки на макушке» «Делай то, что я говорю и показываю»	Не требуется Пять карточек, которых изображены четыре предмета, один – лишний Картина Картинки Приложение 2 Не требуется
8	Развитие мелкой моторики Развитие умения классифицировать предметы по существенным признакам и обобщать Обучения навыкам анализа и рассуждения Развитие зрительной памяти Обучение способности концентрации, объема Тренировка на дифференциацию заданий взрослого	Прописывание узоров в тетради «Четвертый лишний» Картина «Новогодняя елка» «Запомни картинки» «Корректирные пробы» «Ушки на макушке» «Делай то, что я говорю и показываю»	Тетрадь Пять карточек, которых изображены четыре предмета, один – лишний Картина Картинки Приложение 2 Не требуется

Ноябрь

№ занятия	Познавательные цели	Содержание занятия	Дидактический материал
9	<p>Развитие мелкой моторики</p> <p>Развитие способности устанавливать закономерность</p> <p>Развитие фантазии</p> <p>Развитие объема кратковременной слуховой памяти</p> <p>Развитие активного внимания, умения соотносить свои действия со звучанием инструментов</p> <p>Обучение приемам и методам овладения своим волнением</p>	<p>«Заготавливаем капусту»</p> <p>«Проведи линию по середине дорожки, не отрывая карандаш от бумаги»</p> <p>«Бусы»</p> <p>Картина «Новогодняя елка»</p> <p>«Каскад слов»</p> <p>«Бубен и колокольчик»</p> <p>«Корректирующие пробы»</p> <p>«Приятное воспоминание»</p>	<p>Не требуется</p> <p>Приложение</p> <p>Приложение 15</p> <p>Картина</p> <p>Список слов Бубен и колокольчик</p> <p>Не требуется</p>
10	<p>Развитие мелкой моторики</p> <p>Развитие способности устанавливать закономерность</p> <p>Развитие фантазии</p> <p>Развитие объема кратковременной слуховой памяти</p> <p>Развитие активного внимания, умения соотносить свои действия со звучанием инструментов</p> <p>Обучение приемам и методам овладения своим волнением</p>	<p>«Заготавливаем капусту»</p> <p>«Проведи линию по середине дорожки, не отрывая карандаш от бумаги»</p> <p>«Бусы»</p> <p>Картина «Новогодняя елка»</p> <p>«Каскад слов»</p> <p>«Бубен и колокольчик»</p> <p>«Приятное воспоминание»</p>	<p>Не требуется</p> <p>Приложение</p> <p>Приложение 8</p> <p>Картина</p> <p>Список слов Бубен и колокольчик,</p> <p>Не требуется</p>
11	<p>Развитие мелкой моторики</p> <p>Развитие способности устанавливать закономерность</p> <p>Обучение составлению предложений по опорным словам, развитие речи.</p> <p>Обучение навыкам запоминания образца, ситуации</p> <p>Обучение способности концентрации внимания на ощущениях своего тела</p> <p>Снятие мышечного и эмоционального напряжения</p>	<p>«Братья ленивцы»</p> <p>«Помоги зайчатам добраться до дома. Проведи линию по середине дорожки»</p> <p>«Клумба»</p> <p>Картина «Новогодняя елка»</p> <p>«Что изменилось»</p> <p>«Бубен, колокольчик, дудочка», «Пульс»</p> <p>«Тряпичная кукла»</p>	<p>Не требуется</p> <p>Приложение</p> <p>Приложение 16</p> <p>Картина</p> <p>Две картинки с изображением одной и той же комнаты; на одной из картинок предметы переставлены и</p>

			находятся в другом порядке Не требуется
12	<p>Развитие мелкой моторики</p> <p>Развитие способности устанавливать закономерность</p> <p>Обучение составлению предложений по опорным словам, развитие речи.</p> <p>Обучение навыкам запоминания образца, ситуации</p> <p>Обучение способности концентрации внимания на ощущениях своего тела</p> <p>Снятие мышечного и эмоционального напряжения</p>	<p>«Братья ленивцы»</p> <p>«Помоги зайчатам добраться до дома. Проведи линию по середине дорожки»</p> <p>«Клумба»</p> <p>Картина «Новогодняя елка»</p> <p>«Что изменилось»</p> <p>«Бубен, колокольчик, дудочка», «Пульс»</p> <p>«Тряпичная кукла»</p>	<p>Не требуется Приложение</p> <p>Приложение 16 Картина</p> <p>Две картинки с изображением одной и той же комнаты; на одной из картинок предметы переставлены и находятся в другом порядке</p> <p>Не требуется</p>
13	<p>Развитие мелкой моторики</p> <p>Развитие умения классифицировать предметы по существенным признакам и обобщать</p> <p>Обучения навыкам анализа и рассуждения</p> <p>Развитие преднамеренного запоминания и припоминания, долговременной памяти</p> <p>Развитие слухового внимания, увеличение объема внимания</p> <p>Снятие мышечного и эмоционального напряжения, развитие воображения и фантазии</p>	<p>«Теремки», «Дорисуй картинку. Соедини линии по пунктирам»</p> <p>«Четвертый лишний»</p> <p>Картина «Конфета с сюрпризом»</p> <p>«Запомни и покажи» (Таблицы Ф.Е. Рыбакова)</p> <p>«Узор», «Выложи кружочки»</p> <p>«Скульптура»</p>	<p>Приложение</p> <p>Пять карточек, на каждой из которых изображены четыре предмета, один – лишний</p> <p>Картина</p> <p>Таблицы Ф.Е. Рыбакова (прил. Тетрадный лист в клеточку и карандаш, Два набора по пять кружочков одного диаметра, но разного цвета</p> <p>Не требуется</p>
14	<p>Развитие мелкой моторики</p> <p>Развитие умения классифицировать предметы по существенным признакам и обобщать</p> <p>Обучения навыкам анализа и рассуждения</p> <p>Развитие преднамеренного запоминания и припоминания,</p>	<p>«Теремки», «Дорисуй картинку. Соедини линии по пунктирам»</p> <p>«Четвертый лишний»</p> <p>Картина «Конфета с сюрпризом»</p> <p>«Запомни и покажи» (Таблицы Ф.Е. Рыбакова)</p>	<p>Приложение</p> <p>Пять карточек, на каждой из которых изображены четыре предмета, один – лишний</p> <p>Картина</p> <p>Таблицы Ф.Е. Рыбакова (прил. Тетрадный лист в</p>

	долговременной памяти Развитие слухового внимания, увеличение объема внимания Снятие мышечного и эмоционального напряжения, развитие воображения и фантазии	«Узор», «Выложи кружочки» «Скульптура»	клеточку и карандаш, Два набора по пять кружочков одного диаметра, но разного цвета Не требуется
15	Развитие мелкой моторики Развитие способности устанавливать закономерность в изображении на основе зрительного и мыслительного анализа Развитие фантазии Обучение навыкам запоминания текста с помощью мнемонических приемов. Развитие умения переключать слуховое внимание, выполнять действия согласно показанной картинке Обучение целенаправленному управлению мышцами лица; обучение свойствам невербального общения	«Бабочка», «Обведи рисунок точно по линиям, не отрывая карандаш от бумаги» «Чего не хватает?» Картина «Конфета с сюрпризом» «Купим мы, бабушка...» «Узор», «Погода» «Улыбка»	Приложение Приложение 13 Картина Не требуется Тетрадный лист, Картинки с изображением солнышка, тучки и дождика; зонт Не требуется
16	Развитие мелкой моторики Развитие способности устанавливать закономерность в изображении на основе зрительного и мыслительного анализа Развитие фантазии Обучение навыкам запоминания текста с помощью мнемонических приемов. Развитие умения переключать слуховое внимание, выполнять действия согласно показанной картинке Обучение целенаправленному управлению мышцами лица; обучение свойствам невербального общения	«Бабочка», «Обведи рисунок точно по линиям, не отрывая карандаш от бумаги» «Чего не хватает?» Картина «Конфета с сюрпризом» «Купим мы, бабушка...» «Узор», «Погода» «Улыбка»	Приложение Приложение 14 Картина Не требуется Тетрадный лист, Картинки с изображением солнышка, тучки и дождика; зонт Не требуется

Декабрь

№ занятия	Познавательные цели	Содержание занятия	Дидактический материал
-----------	---------------------	--------------------	------------------------

17	<p>Развитие мелкой моторики</p> <p>Развитие способности устанавливать закономерность</p> <p>Обучение составлению предложений по опорным словам, развитие речи.</p> <p>Обучение навыкам запоминания образа, ситуации в условиях уменьшения времени</p> <p>Развитие концентрации внимания, переключения</p> <p>Усиление положительного эмоционального переживания</p>	<p>«Птица», «Дорисуй картинку. Соедини линии по пунктирам»</p> <p>«Зонтики»</p> <p>Картина «Конфета с сюрпризом»</p> <p>«Что изменилось?»</p> <p>«Погода», «Найди отличия»</p> <p>«Встречаемся и прощаемся с улыбкой»</p>	<p>Приложение</p> <p>Приложение 17</p> <p>Картина</p> <p>Две картинки с изображением одного и того же эпизода, но с перестановкой</p> <p>Две картинки с похожими изображениями одного и того же предмета</p>
18	<p>Развитие мелкой моторики</p> <p>Развитие способности устанавливать закономерность</p> <p>Обучение составлению предложений по опорным словам, развитие речи.</p> <p>Обучение навыкам запоминания образа, ситуации в условиях уменьшения времени</p> <p>Развитие концентрации внимания, переключения</p> <p>Усиление положительного эмоционального переживания</p>	<p>«Птица», «Дорисуй картинку. Соедини линии по пунктирам»</p> <p>«Зонтики»</p> <p>Картина «Конфета с сюрпризом»</p> <p>«Что изменилось?»</p> <p>«Погода», «Найди отличия»</p> <p>«Встречаемся и прощаемся с улыбкой»</p>	<p>Приложение</p> <p>Карточки с заданием</p> <p>Картина</p> <p>Две картинки с изображением одного и того же эпизода, но с перестановкой</p> <p>Две картинки с похожими изображениями одного и того же предмета</p>
19	<p>Развитие мелкой моторики</p> <p>Развитие способности устанавливать закономерность</p> <p>Обучения навыкам анализа и рассуждения</p> <p>Развитие целенаправленного запоминания и припоминания</p> <p>Обучение способности концентрации, объема, переключения, устойчивости внимания</p> <p>Усиление положительных эмоциональных переживаний; поднятие настроения</p>	<p>«Гости», «Обведи рисунок точно по линиям, не отрывая карандаш от бумаги»</p> <p>«Загадка»</p> <p>Картина «В огороде»</p> <p>«Спрячь игрушки»</p> <p>Дорисуй каждому домику окошко, яблоку – веточку, а цветочку – серединку, «Найди отличия»</p> <p>«От улыбки станет всем светлей ...»</p>	<p>Приложение</p> <p>Карточки с заданием</p> <p>Картина</p> <p>Три игрушки</p> <p>Две картинки с похожими изображениями одного и того же предмета</p> <p>Текст песни</p>
20	<p>Развитие мелкой моторики</p>	<p>«Гости», «Обведи рисунок точно по</p>	<p>Приложение</p>

	<p>Развитие способности устанавливать закономерность</p> <p>Обучения навыкам анализа и рассуждения</p> <p>Развитие целенаправленного запоминания и припоминания</p> <p>Обучение способности концентрации, объема, переключения, устойчивости внимания</p> <p>Усиление положительных эмоциональных переживаний; поднятие настроения</p>	<p>линиям, не отрывая карандаш от бумаги»</p> <p>«Загадка»</p> <p>Картина «В огороде»</p> <p>«Спрячь игрушки»</p> <p>Дорисуй каждому домику окошко, яблоку – веточку, а цветочку – серединку, «Найди отличия»</p> <p>«От улыбки станет всем светлей ...»</p>	<p>Карточки заданием с</p> <p>Картина</p> <p>Три игрушки</p> <p>Две картинки с похожими изображениями одного и того же предмета</p> <p>Текст песни</p>
21	<p>Развитие мелкой моторики</p> <p>Развитие способности устанавливать закономерность</p> <p>Развитие фантазии</p> <p>Развитие целенаправленного запоминания и припоминания</p> <p>Обучение способности концентрации, объема, переключения, устойчивости внимания</p> <p>Снятие мышечного и эмоционального напряжения</p>	<p>«Птица», Нарисуй внутри больших фигур постепенно уменьшающиеся фигуры, а вокруг маленьких – постепенно увеличивающиеся.</p> <p>«Квадрат»</p> <p>Картина «В огороде»</p> <p>«Найди игрушки»</p> <p>Найди выделенные фрагменты и обведи их</p> <p>«Тряпичная кукла»</p>	<p>Приложение 19</p> <p>Картина</p> <p>Три игрушки</p> <p>Приложение 4</p> <p>Не требуется</p>
22	<p>Развитие мелкой моторики</p> <p>Развитие способности устанавливать закономерность</p> <p>Развитие фантазии</p> <p>Развитие целенаправленного запоминания и припоминания</p> <p>Обучение способности концентрации, объема, переключения, устойчивости внимания</p> <p>Снятие мышечного и эмоционального напряжения</p>	<p>«Птица», Нарисуй внутри больших фигур постепенно уменьшающиеся фигуры, а вокруг маленьких – постепенно увеличивающиеся.</p> <p>«Квадрат»</p> <p>Картина «В огороде»</p> <p>«Найди игрушки»</p> <p>Найди выделенные фрагменты и обведи их</p> <p>«Тряпичная кукла»</p>	<p>Карточки заданием с</p> <p>(прил Картина</p> <p>Три игрушки</p> <p>Приложение 4</p> <p>Не требуется</p>

23	<p>Развитие мелкой моторики</p> <p>Развитие мыслительных процессов обобщения, отвлечение, выделения существенных признаков</p> <p>Обучение составлению предложений по опорным словам, Развитие произвольной памяти</p> <p>Обучение способности концентрации, объема, переключения, устойчивости внимания</p> <p>Снятие мышечного и эмоционального напряжения, развитие воображения и фантазии</p>	<p>«Гости», Проведи карандашом от удочки до рыбки. Кто из ребят, какую рыбку поймал? «Найди лишнее слово»</p> <p>Картина «В огороде»</p> <p>«Рассмотри внимательно» Найди в квадрате следующие слова: мяч, слон, облако, дом. «Скульптура»</p>	<p>Приложение</p> <p>Серии слов</p> <p>Картина</p> <p>Приложение</p> <p>Приложение 6</p> <p>Не требуется</p>
24	<p>Развитие мелкой моторики</p> <p>Развитие мыслительных процессов обобщения, отвлечение, выделения существенных признаков</p> <p>Обучение составлению предложений по опорным словам, Развитие произвольной памяти</p> <p>Обучение способности концентрации, объема, переключения, устойчивости внимания</p> <p>Снятие мышечного и эмоционального напряжения, развитие воображения и фантазии</p>	<p>«Гости», Проведи карандашом от удочки до рыбки. Кто из ребят, какую рыбку поймал? «Найди лишнее слово»</p> <p>Картина «В огороде»</p> <p>«Рассмотри внимательно» Найди в квадрате следующие слова: мяч, слон, облако, дом. «Скульптура»</p>	<p>Приложение</p> <p>Серии слов</p> <p>Картина</p> <p>Приложение</p> <p>Приложение 6</p> <p>Не требуется</p>

Январь

№ занятия	Познавательные цели	Содержание занятия	Дидактический материал
25	<p>Развитие мелкой моторики</p> <p>Развитие умения классифицировать предметы по существенным признакам и</p>	<p>«Теремки», Обведи рисунок точно по линиям, не отрывая карандаш от бумаги «Четвертый лишний»</p>	<p>Приложение</p> <p>Пять карточек, на каждой из которых</p>

	<p>обобщать</p> <p>Обучения навыкам анализа и рассуждения</p> <p>Развитие целенаправленного запоминания и припоминания</p> <p>Развитие концентрации внимания</p> <p>Обучение приемам ритмичного дыхания для снятия напряжения;</p>	<p>Картина «Первое свидание»</p> <p>«Кто не на месте?»</p> <p>«Чем отличаются картинки»</p> <p>«Дыхание»</p>	<p>изображены четыре предмета, один – лишний</p> <p>Десять игрушек</p> <p>Две картинки с похожим сюжетом</p> <p>Не требуется</p>
26	<p>Развитие мелкой моторики</p> <p>Развитие умения классифицировать предметы по существенным признакам и обобщать</p> <p>Обучения навыкам анализа и рассуждения</p> <p>Развитие целенаправленного запоминания и припоминания</p> <p>Развитие концентрации внимания</p> <p>Обучение приемам ритмичного дыхания для снятия напряжения;</p>	<p>«Теремки», Обведи рисунок точно по линиям, не отрывая карандаш от бумаги</p> <p>«Четвертый лишний»</p> <p>Картина «Первое свидание»</p> <p>«Кто не на месте?»</p> <p>«Чем отличаются картинки»</p> <p>«Дыхание»</p>	<p>Приложение</p> <p>Пять карточек, на каждой из которых изображены четыре предмета, один – лишний</p> <p>Десять игрушек</p> <p>Две картинки с похожим сюжетом</p> <p>Не требуется</p>
27	<p>Развитие мелкой моторики</p> <p>Развитие мыслительных операций анализа и сравнения</p> <p>Развитие фантазии</p> <p>Развитие произвольного внимания и наблюдательности</p> <p>Развитие концентрации внимания</p> <p>Обучение целенаправленному управлению мышцами лица;</p>	<p>«Братья - ленивцы», Дорисуй картинку и раскрась.</p> <p>«Угадай предмет»</p> <p>Картина «Первое свидание»</p> <p>«Рассмотри внимательно»</p> <p>Распутай бусы.</p> <p>«Улыбка»</p>	<p>Приложение 5 картинок с изображением знакомых ребенку предметов</p> <p>Картина</p> <p>Сюжетная картинка</p> <p>Приложение 15</p> <p>Не требуется</p>
28	<p>Развитие мелкой моторики</p> <p>Развитие мыслительных операций анализа и сравнения</p> <p>Развитие фантазии</p> <p>Развитие произвольного внимания и наблюдательности</p> <p>Развитие концентрации внимания</p> <p>Обучение целенаправленному управлению мышцами лица;</p>	<p>«Братья - ленивцы», Дорисуй картинку и раскрась.</p> <p>«Угадай предмет»</p> <p>Картина «Первое свидание»</p> <p>«Рассмотри внимательно»</p> <p>Распутай бусы.</p> <p>«Улыбка»</p>	<p>Приложение 5 картинок с изображением знакомых ребенку предметов</p> <p>Картина</p> <p>Сюжетная картинка</p> <p>Приложение 15</p> <p>Не требуется</p>
29	<p>Развитие мелкой моторики</p>	<p>«Гости», Дорисуй картинку и раскрась</p>	<p>Приложение</p>

	<p>Развитие аналитического мышления</p> <p>Обучение составлению предложений по опорным словам, развитие речи.</p> <p>Развитие целенаправленного запоминания и припоминания</p> <p>Развитие концентрации внимания</p> <p>Усиление положительных эмоциональных переживаний</p>	<p>«Мячик»</p> <p>Картина «Первое свидание»</p> <p>«Кто не на месте?»</p> <p>Какие слова спрятались в рамочке? Прочитай.</p> <p>«Встречаемся и прощаемся с улыбкой»</p>	<p>Мяч</p> <p>Картина Десять игрушечных животных</p> <p>Приложение 8</p>
30	<p>Развитие мелкой моторики</p> <p>Развитие аналитического мышления</p> <p>Обучение составлению предложений по опорным словам, развитие речи.</p> <p>Развитие целенаправленного запоминания и припоминания</p> <p>Развитие концентрации внимания</p> <p>Усиление положительных эмоциональных переживаний</p>	<p>«Гости», Дорисуй картинку и раскрась «Мячик»</p> <p>Картина «Первое свидание»</p> <p>«Кто не на месте?»</p> <p>Какие слова спрятались в рамочке? Прочитай.</p> <p>«Встречаемся и прощаемся с улыбкой»</p>	<p>Приложение</p> <p>Мяч</p> <p>Картина Десять игрушечных животных</p> <p>Приложение 8</p>
31	<p>Развитие мелкой моторики</p> <p>Развитие мыслительных операций анализа и сравнения</p> <p>Развитие целенаправленного запоминания и припоминания</p> <p>Развитие концентрации внимания</p> <p>Снятие мышечного и эмоционального напряжения</p>	<p>«Заготавливаем капусту» Нарисуй по клеткам точно такой же рисунок «Угадай предмет»</p> <p>«Кто не на месте?»</p> <p>Посчитай и запиши, сколько раз встречается каждая буква и цифра «Тряпичная кукла»</p>	<p>Приложение</p> <p>15 картинок</p> <p>10 игрушек</p> <p>Приложение 7</p> <p>Не требуется</p>
32	<p>Развитие мелкой моторики</p> <p>Развитие мыслительных операций анализа и сравнения</p> <p>Развитие целенаправленного запоминания и припоминания</p> <p>Развитие концентрации внимания</p> <p>Снятие мышечного и эмоционального напряжения</p>	<p>«Заготавливаем капусту» Нарисуй по клеткам точно такой же рисунок «Угадай предмет»</p> <p>«Кто не на месте?»</p> <p>Посчитай и запиши, сколько раз встречается каждая буква и цифра «Тряпичная кукла»</p>	<p>Приложение</p> <p>15 картинок</p> <p>10 игрушек</p> <p>Приложение 7</p> <p>Не требуется</p>

Февраль

№ занятия	Познавательные цели	Содержание занятия	Дидактический материал
-----------	---------------------	--------------------	------------------------

33	<p>Развитие мелкой моторики</p> <p>Развитие мыслительных ассоциативных связей Развитие фантазии</p> <p>Развитие объема кратковременной слуховой памяти Обучение способности концентрации, объема Снятие мышечного и эмоционального напряжения</p>	<p>«Птица», Дорисуй вторую половинку картинки. «Мостик»</p> <p>Картина «Попугай Петруша» «Каскад слов»</p> <p>Расставь значки в соответствии с цифрами «Скульптура»</p>	<p>Приложение</p> <p>Пять пар картинок Картина</p> <p>Список слов</p> <p>Приложение 9</p> <p>Не требуется</p>
34	<p>Развитие мелкой моторики</p> <p>Развитие мыслительных ассоциативных связей Развитие фантазии</p> <p>Развитие объема кратковременной слуховой памяти Обучение способности концентрации, объема Снятие мышечного и эмоционального напряжения</p>	<p>«Птица», Дорисуй вторую половинку картинки. «Мостик»</p> <p>Картина «Попугай Петруша» «Каскад слов»</p> <p>Расставь значки в соответствии с цифрами «Скульптура»</p>	<p>Приложение</p> <p>Пять пар картинок Картина</p> <p>Список слов</p> <p>Приложение 9</p> <p>Не требуется</p>
35	<p>Развитие мелкой моторики</p> <p>Развитие аналитического мышления Обучение составлению предложений по опорным словам, развитие речи. Развитие зрительной памяти Обучение способности концентрации, объема</p> <p>Расслабление, снятие напряжения, эмоциональная разрядка</p>	<p>Нарисуй на второй паре носочков и рукавичек точно такой же рисунок. «Аналогии»</p> <p>Картина «Попугай Петруша»</p> <p>«Запомни картинки» Найди все предметы, которые спрятались на рисунке «Кляксы»</p>	<p>Приложение</p> <p>Мяч Картина</p> <p>5 картинок Приложение 10</p> <p>Большой лист бумаги, гуашь</p>
36	<p>Развитие мелкой моторики</p> <p>Развитие аналитического мышления Обучение составлению предложений по опорным словам, развитие речи. Развитие зрительной памяти Обучение способности концентрации, объема</p>	<p>Нарисуй на второй паре носочков и рукавичек точно такой же рисунок. «Аналогии»</p> <p>Картина «Попугай Петруша»</p> <p>«Запомни картинки» Найди все предметы, которые спрятались на</p>	<p>Приложение</p> <p>Мяч Картина</p> <p>5 картинок Приложение 10</p>

	Расслабление, снятие напряжения, эмоциональная разрядка	рисунке «Кляксы»	Большой лист бумаги, гуашь
37	Развитие мелкой моторики Развитие аналитического мышления Обучения навыкам анализа и рассуждения Развитие произвольного внимания Формирование внимания, развитие скорости реакции Обучение переходу из одного эмоционального состояния в противоположное	Раскрась игрушки на елке в соответствии с их формой. «Мячик» Картина «Настоящий друг» «Рассмотри внимательно» «Кого назвали, тот и лови» «Шапка – невидимка»	Приложение Мяч Картина Сюжетная картин Мяч Не требуется
38	Развитие мелкой моторики Развитие аналитического мышления Обучения навыкам анализа и рассуждения Развитие произвольного внимания Формирование внимания, развитие скорости реакции Обучение переходу из одного эмоционального состояния в противоположное	Раскрась игрушки на елке в соответствии с их формой. «Мячик» Картина «Настоящий друг» «Рассмотри внимательно» «Кого назвали, тот и лови» «Шапка – невидимка»	Приложение Мяч Картина Сюжетная картин Мяч Не требуется
39	Развитие мелкой моторики Развитие аналитического мышления Развитие фантазии Развитие зрительной памяти Обучение способности концентрации внимания Обучение управлению своим состоянием	Раскрась картинку в соответствии с цифрами «Аналогии» Картина «Настоящий друг» «Запомни картинки» «Колпак мой треугольный» «Качели»	Приложение Мяч Картина Сюжетная картинка Не требуется Не требуется
40	Развитие мелкой моторики Развитие аналитического мышления Развитие фантазии Развитие зрительной памяти Обучение способности концентрации внимания	Раскрась картинку в соответствии с цифрами «Аналогии» Картина «Настоящий друг» «Запомни картинки» «Колпак мой треугольный»	Приложение Мяч Картина Сюжетная картинка Не требуется

	Обучение управлению своим состоянием	«Качели»	Не требуется
--	--------------------------------------	----------	--------------

Март

№ занятия	Познавательные цели	Содержание занятия	Дидактический материал
41	<p>Развитие мелкой моторики</p> <p>Развитие способности устанавливать закономерность</p> <p>Развитие навыка пересказывания</p> <p>Развитие слуховой памяти</p> <p>Развитие объема внимания</p> <p>Расслабление, снятие напряжения</p>	<p>Разобрать горох и фасоль в разные емкости</p> <p>«Сыщик»</p> <p>Слушаем и пересказываем</p> <p>«Стихотворение»</p> <p>«Исключение лишнего»</p> <p>«Радуга»</p>	<p>Горох, фасоль</p> <p>Схема кабинета</p> <p>Рассказ</p> <p>Не требуется</p> <p>Приложение</p> <p>Музыка</p>
42	<p>Развитие мелкой моторики</p> <p>Развивать способности выделять черты сходства и различия</p> <p>Учить составлять рассказ по вопросам</p> <p>Развитие целенаправленного запоминания</p> <p>Развитие моторно-двигательного внимания</p> <p>Расслабление, снятие напряжения</p>	<p>Разобрать гречку и рис в разные емкости</p> <p>«Сравнение предметов»</p> <p>«Рассказ»</p> <p>«Стихотворение» - повторение</p> <p>«Черепашки»</p> <p>«Отдых на море»</p>	<p>Гречка, рис</p> <p>Пары слов</p> <p>Вопросы</p> <p>Текст стихотворения</p> <p>Не требуется</p> <p>Музыка</p>
43	<p>Развитие мелкой моторики</p> <p>Развитие умения классифицировать</p> <p>Составление предложения по опорным словам</p> <p>Развитие объема кратковременной слуховой памяти</p> <p>Развитие моторно-двигательного внимания</p> <p>Расслабление, снятие напряжения</p>	<p>Выложить узор из спичек по образцу</p> <p>«Четвертый лишний»</p> <p>«Предложения»</p> <p>«Каскад слов»</p> <p>«Колпак мой треугольный»</p> <p>«Дождь в лесу»</p>	<p>Спички, узор</p> <p>Карточки</p> <p>Опорные слова</p> <p>Список слов</p> <p>Не требуется</p> <p>Музыка</p>
44	<p>Развитие мелкой моторики</p> <p>Развитие способности к анализу</p> <p>Пополнения запаса знаний</p> <p>Развитие зрительной памяти</p> <p>Развитие сенсорного внимания</p> <p>Расслабление, снятие напряжения</p>	<p>Выложить узор из спичек по образцу</p> <p>«Сложи узор»</p> <p>«Почемучка»</p> <p>«Запомни картинки»</p> <p>«Поставь столбик на место»</p> <p>«Поза покоя»</p>	<p>Спички, узор</p> <p>Кубики Б.П. Никитина</p> <p>Вопросы</p> <p>Картинки</p> <p>Очень быстрая музыка</p> <p>Музыка</p>
45	<p>Развитие мелкой моторики</p>	<p>Раскрась картинку в соответствии с цифрами.</p>	

	<p>Развитие мыслительных процессов</p> <p>Развитие способности к анализу</p> <p>Развитие зрительной памяти</p> <p>Развитие слухового внимания</p> <p>Снятие напряжения</p>	<p>«Найди лишнее слово»</p> <p>Проблемная картинка</p> <p>«Запомни, а затем ответь на вопросы»</p> <p>«Узнай по голосу»</p> <p>«Подснежник»</p>	<p>Серии слов</p> <p>Картина</p> <p>Картинка, вопросы</p> <p>Шарфик</p> <p>Музыка</p>
46	<p>Развитие мелкой моторики</p> <p>Развитие способности выделять свойства предметов; развитие логического мышления</p> <p>Развитие фантазии</p> <p>Развитие долговременной памяти</p> <p>Обучение концентрации внимания</p> <p>Расслабление, снятие напряжения</p>	<p>Графический диктант</p> <p>«Тонет – не тонет»</p> <p>Проблемная картинка</p> <p>Разучивание стихотворения «Муха»</p> <p>«Зернышко»</p>	<p>Тетрадь</p> <p>Таз с водой; пустой флакон и флакон, заполненный песком; теннисный и металлический шарики; деревянный брусок и камень; бумажный лист и стакан</p> <p>Картина</p> <p>Текст</p> <p>стихотворения</p> <p>Квадрат 10*10</p> <p>Аудио-запись</p>
47	<p>Развитие мелкой моторики</p> <p>Развитие способности к анализу</p> <p>Составление предложения по опорным словам</p> <p>Развитие долговременной памяти</p> <p>Развитие слухового внимания</p> <p>Расслабление, снятие напряжения</p>	<p>Графический диктант</p> <p>«Сложи узор»</p> <p>«Предложения»</p> <p>Повторение стихотворения «Что слышно»</p> <p>«Путешествие в волшебный лес»</p>	<p>Тетрадь</p> <p>Кубики Б.П. Никитина</p> <p>Опорные слова</p> <p>Не требуется</p> <p>Лист бумаги, вода в стакане, пустая емкость</p> <p>Музыка</p>
48	<p>Развитие мелкой моторики</p> <p>Развитие способности выделять свойства предметов; развитие логического мышления</p>	<p>Дорисуй вторую половинку картинки.</p> <p>«Тонет – не тонет»</p>	<p>Таз с водой; пустой флакон и флакон, заполненный песком; теннисный и металлический шарики; деревянный брусок и камень; бумажный лист и стакан</p> <p>Текст</p>

Развитие активного внимания	«Деревья, птицы, овощи, фрукты»	Мяч
Обучение слушанию и пересказыванию	Рассказ	Картинка
Развитие зрительной памяти	«Запомни и ответь на вопросы»	Музыка
Снятие напряжения	«Песенка дельфина»	

Апрель

№ занятия	Познавательные цели	Содержание занятия	Дидактический материал
49	Развитие мелкой моторики Развитие мышления Развитие умения рассуждать Развитие зрительной памяти Развитие активного внимания	Графический диктант «Найди овощу свое место» «Сюжетная картинка» «Запомни и ответь на вопросы» «Съедобное - несъедобное»	Тетрадь Таблица. Фигурки овощей и фруктов Картинка Картинка Мяч
50	Развитие мелкой моторики Развитие мышления Пополнение запаса знаний Развитие слуховой памяти Развитие моторно-мышечного внимания	Разобрать горох и фасоль «Исключение лишнего» «Вопросы» Разучивание стихотворения «Сороконожка»	Горох, фасоль Приложение Не требуется Текст стихотворения Не требуется
51	Развитие мелкой моторики Развитие способности выделять черты сходства и различия по существенным признакам Развитие фантазии Развитие слуховой памяти Развитие активного внимания Снятие напряжения, развитие эмпатии	Выложить узор из счетных палочек Сравни две картинки «Сюжетная картинка» Чтение стихотворения и вопросы «Что под шляпой» «Торт»	Счетные палочки Картинки Картинка Текст стихотворения Небольшие предметы 6-7 шт. Не требуется
52	Развитие мелкой моторики Развитие способности выделять черты сходства и различия по существенным признакам Развитие умения пересказа Развитие навыков запоминания образа Развитие слухового внимания	Разобрать гречку и рис Сравни предметы между собой «Рассказ» «Что изменилось?» «Кто знает, пусть дальше	Гречка, рис Не требуется Текст Две картинки с изображением одной и той же комнаты; на одной из картинок предметы переставлены

		считает»	Мяч
53	<p>Развитие мелкой моторики</p> <p>Развитие умения классифицировать по существенным признакам и обобщать</p> <p>Развитие умения составлять рассказ по вопросам</p> <p>Развитие объема кратковременной памяти</p> <p>Развитие осязательного внимания</p>	<p>Пальчиковая гимнастика «Классификация»</p> <p>«Рассказ»</p> <p>«10 слов»</p> <p>«Чудесный мешочек»</p>	<p>Не требуется</p> <p>Картинки</p> <p>Вопросы</p> <p>Список слов</p> <p>Вата, стеклянный шарик, кубик, резиновая игрушка, металлическая д.</p>
54	<p>Развитие мелкой моторики</p> <p>Развитие способности устанавливать последовательность событий</p> <p>Развитие умения дополнять незаконченные предложения</p> <p>Развитие умения использовать мнемонические приемы для запоминания текста</p> <p>Развитие слухового внимания</p>	<p>Графический диктант «Что сначала, что потом»</p> <p>«Я читаю»</p> <p>«У оленя дом большой»</p> <p>«Испорченный телефон»</p>	<p>Тетрадь</p> <p>Картинки</p> <p>Не требуется</p> <p>Не требуется</p> <p>Не требуется</p>
55	<p>Развитие мелкой моторики</p> <p>Развитие логического мышления</p> <p>Развитие умения связывать концовки и начало предложений</p> <p>Развитие целенаправленного запоминания и припоминания</p> <p>Развитие концентрации и объема внимания</p>	<p>Обведи рисунок точно по линиям, не отрывая карандаш от бумаги</p> <p>«Логика»</p> <p>«Я читаю»</p> <p>«Кто не на месте»</p> <p>Нанизывание бусинок по образцу</p>	<p>Приложение</p> <p>Логические задачи</p> <p>Не требуется</p> <p>10 игрушек</p> <p>Бусинки</p>
56	<p>Развитие мелкой моторики</p> <p>Развитие способности к умозаключениям</p> <p>Развитие умения составлять рассказ по вопросам</p> <p>Развитие целенаправленного запоминания и припоминания</p> <p>Развитие слухового внимания</p>	<p>Проведи линию по середине дорожки</p> <p>«Закончи предложения»</p> <p>«Рассказ»</p> <p>«Спрячь игрушки»</p> <p>«Испорченный телефон»</p>	<p>Приложение</p> <p>Не требуется</p> <p>Вопросы</p> <p>3 игрушки</p> <p>Не требуется</p>

Май

№ занятия	Познавательные цели	Содержание занятия	Дидактический материал
------------------	----------------------------	---------------------------	-------------------------------

57	<p>Развитие мелкой моторики Развитие способности к умозаключениям Развитие умения составлять рассказ по вопросам Развитие целенаправленного запоминания и припоминания Формирование внимания, скорости реакции Закрепление положительного эмоционального эффекта</p>	<p>Нарисуй узор «Закончи предложения»</p> <p>«Рассказ»</p> <p>«Найди игрушки»</p> <p>«Кого назвали, тот и лови»</p> <p>«Доброе животное»</p>	<p>Не требуется Не требуется</p> <p>Вопросы</p> <p>3 игрушки</p> <p>Большой мяч</p> <p>Не требуется</p>
58	<p>Развитие мелкой моторики Развитие логического мышления</p> <p>Развитие фантазии Развитие зрительной памяти Формирование внимания, скорости реакции Закрепление положительного эмоционального эффекта</p>	<p>Дорисуй картинку «Логика»</p> <p>«Сюжетная картинка» «Запомни картинку» «Кого назвали, тот и лови» «Эстафета дружбы»</p>	<p>Приложение Логические задачи Картинка Не требуется Большой мяч</p> <p>Не требуется</p>
59	<p>Развитие мелкой моторики</p> <p>Развитие способности к умозаключениям Пополнение запаса знаний Развитие слуховой памяти</p> <p>Обучение способности концентрации, объема, переключения, устойчивости внимания Закрепление положительного эмоционального эффекта</p>	<p>Нарисуй внутри больших фигур постепенно уменьшающиеся фигуры, а вокруг маленьких – постепенно увеличивающиеся. «Правильно ли рассуждают ребята» «Почемучка» Разучивание стихотворения «Корректурные пробы»</p> <p>«Эстафета дружбы»</p>	<p>Приложение</p> <p>Утверждения Не требуется</p> <p>Текст стихотворения Приложение 2</p> <p>Не требуется</p>
60	<p>Развитие мелкой моторики Развитие пространственного мышления Развитие умения составлять предложения по опорным словам Развитие слуховой памяти Развитие слухового внимания</p> <p>Закрепление положительного эмоционального эффекта</p>	<p>Разбери гречку и рис Подбери подходящий фрагмент «Предложения» Повторение стихотворения «Узор»</p> <p>«Солнечные лучики»</p>	<p>Гречка, рис Карточки</p> <p>Не требуется Текст стихотворения Тетрадь, карандаш Не требуется</p>
61	<p>Развитие мелкой моторики Развитие пространственного мышления Развитие умения пересказа</p>	<p>Графический диктант Подбери подходящий фрагмент «Пересказ»</p>	<p>Не требуется Карточки</p> <p>Текст рассказа</p>

	Развитие объема кратковременной слуховой памяти Развитие слухового внимания Закрепление положительного эмоционального эффекта	«Каскад слов» «Узнай по голосу» «Доброе животное»	Список слов Шарфик Не требуется
62	Развитие мелкой моторики Развитие пространственного мышления Развитие умения составлять рассказ по вопросам Развитие объема кратковременной слуховой памяти Развитие переключения внимания Снятие напряжения	Выложи узор по образцу Подбери подходящий фрагмент «Рассказ» «Каскад слов» Быстрее нарисуй «Торт»	Спички Карточки Вопросы Список слов Приложение 3 Не требуется
63	Развитие любознательности Развитие внимания Развитие опосредованного запоминания Развитие мышления Снятие напряжения	Разминка «Найди 10 отличий» «Дорисуй узоры» «Опосредованное запоминание» «Загадки», «Добавляйте пропущенные слова» «Оценка»	Не требуется Картинки Картинка: аист, овощи, мухомор, кукла, туфли, роза Предложение с пропущенными словами Флажки: красные, сини, желтые, зеленые
64	Развитие моторной ловкости Развитие любознательности Развитие памяти Развитие мышления Развитие речи Развитие внимания	«Выкладывание из счетных палочек» Разминка «10 слов» «Загадки», «Задачи-шутки» «Рассказываем сказку» «Большой - маленький»	Счетные палочки Не требуется Список слов Загадки Набор геометрических фигур Не требуется

- Начало учебного периода определяется Уставом МБУ ДО МДДиО;
- Дата начала обучения - 01.09.2023 г;
- Дата окончания обучения - 31.05.2024;
- Количество учебных недель – 36;
- Каникулы – отсутствуют.

№ п/п	Дата	Тема занятия	Кол-во часов	Форма занятия	Место проведения	Форма контроля
1	4.09.23г	Знакомство: Вводный урок.	1	Беседа	МБДОУ д/с №7	Беседа

2	6.09.23г 22.11.23г 25.01.24г 24.04.24г	Правила поведения и техники безопасности	4	Инструктаж	МБДОУ д/с №7	Беседа, опрос
3	7.09.23г 11.09.23г 13.09.23г 14.09.23г 18.09.23г 20.09.23г 21.09.23г 25.09.23г 27.09.23г 28.09.23г 2.10.23г 4.10.23г 5.10.23г 9.10.23г 11.10.23г 12.10.23г	Развитие моторики	24	Игра, практическое занятие, пальчиковая гимнастика	МБДОУ д/с №7	Пед. наблюдение, беседа, опрос
4	16.10.23г 18.10.23г 19.10.23г 23.10.23г 25.10.23г 26.10.23г 30.10.23г 1.11.23г 2.11.23г 6.11.23г 8.11.23г 9.11.23г 13.11.23г 15.11.23г 16.11.23г 20.11.23г 22.11.23г	Мышление	25	Игра, беседа, конкурс, КВН	МБДОУ д/с №7	Пед. наблюдение, беседа, опрос
	23.11.23г 27.11.23г 29.11.23г 30.11.23г 4.12.23г 6.12.23г 7.12.23г 11.12.23г					

5	13.12.23г 14.12.23г 18.12.23г 20.12.23г 21.12.23г 25.12.23г 27.12.23г 28.12.23г 10.01.24г 11.01.24г	Речь	23	Игра, беседа, практическое занятие	МБДОУ д/с №7	Пед. наблюдение, беседа, опрос
6	15.01.24г 17.01.24г 18.01.24г 22.01.24г 24.01.24г 25.01.24г 29.01.24г 31.01.24г 1.02.24г 5.02.24г 7.02.24г 8.02.24г 12.02.24г 14.02.24г 15.02.24г 19.02.24г 21.02.24г 22.02.24г	Внимание	23	Игра, беседа, практическое занятие	МБДОУ д/с №7	Пед. наблюдение, беседа, опрос
7	26.02.24г 28.02.24г 29.02.24г 4.03.24г 6.03.24г 7.03.24г 11.03.24г 13.03.24г 14.03.24г 18.03.24г 20.03.24г 21.03.24г 25.03.24г 27.03.24г 28.03.24г 1.04.24г 3.04.24г	Память	24	Игра, беседа, практическое занятие	МБДОУ д/с №7	Пед. наблюдение, беседа, опрос
	4.04.24г 8.04.24г 10.04.24г 11.04.24г 15.04.24г 17.04.24г					

8	18.04.24г 22.04.24г 24.04.24г 25.04.24г 02.05.24г 6.05.24г 8.05.24г 13.05.24г 15.05.24г 16.05.24г 20.05.24г 22.05.24г 23.05.24г 27.05.24г 29.05.24г 30.05.24г	Релаксация	20	Игра, тренинг	МБДОУ д/с №7	Пед. наблюдение, беседа, опрос
---	--	-------------------	----	---------------	-----------------	---

III. Содержание программы

3.1. Условия реализации программы.

Материально – техническое обеспечение:

- наличие оборудованного учебного кабинета, соответствующего
- санитарно-гигиеническим нормам, технике безопасности, пожарной безопасности;
- мебель в соответствии с возрастными нормами;
- шкафы для хранения дидактических материалов, пособий и пр.
- магнитно-маркерная доска;
- IT-оборудование (мультимедийное оборудование, ноутбук; программное обеспечение, позволяющее обеспечить связь с электронной информационно-образовательной средой через сеть интернет).

Дидактические материалы:

- плакаты, картинки по темам занятий;
- специальная и методическая литература;
- конспекты занятий;
- методики промежуточной аттестации обучающихся;
- банк творческих и проектных работ (на бумажных и электронных носителях);
- видео- и фоторяд;
- наборы сюжетных (предметных) картинок;
- настольные развивающие игры.

5. Оборудование

Столы двухместные с комплектом стульев.

Шкафы для хранения дидактических материалов, пособий и пр.

3.2. Формы контроля и аттестации.

Для отслеживания результативности образовательного процесса используются следующие виды контроля:

1. начальный контроль (сентябрь) определение знаний путём беседы с обучающимися;
2. текущий контроль (в течение всего учебного года) проверка рабочих тетрадей, поделок, рисунков;
3. промежуточный контроль (январь) открытое занятие;
4. итоговый контроль (май) итоговое занятие, и отчётное мероприятие.

3.3. Планируемые результаты.

К концу учебного года дети приобретают определенный кругозор, запас конкретных умений, овладевают некоторыми способами обследования внешних свойств и предметов. В процессе приобретения знаний формируется необходимая будущему первокласснику интеллектуальная активность, рождается радость познания.

В ходе освоения содержания программы обеспечиваются условия для достижения обучающимися следующих личностных, метапредметных и предметных результатов.

Метапредметные результаты.

Познавательные УУД: знаково-символическое моделирование и преобразование объектов; анализ объектов с целью выделения признаков (существенных, несущественных); синтез как составление целого из частей, в том числе с самостоятельным достраиванием, выполнением недостающих элементов; сравнение и сопоставление; выделение общего и различного; осуществление классификации; установление аналогии; самостоятельный выбор способов задач в зависимости от конкретных условий; осознанное и произвольное построение речевого высказывания в устной форме.

Регулятивные УУД: осуществление действия по образцу и заданному правилу; сохранение заданной цели; умение видеть указанную ошибку и исправлять её по указанию взрослого; осуществление контроля своей деятельности по результату; умение адекватно понимать оценку взрослого и сверстника.

Личностные УУД

- положительное отношение к школе
- интерес к учебному материалу;
- представление о причинах успеха в учёбе;
- общее представление о моральных нормах поведения;
- уважение к мыслям и настроениям другого человека, доброжелательное отношение к людям

Коммуникативные УУД: овладение определенными вербальными и невербальными средствами общения; эмоционально-позитивное отношение к процессу сотрудничества с взрослыми и сверстниками; ориентация на партнёра по общению; умение слушать

собеседника; задавать вопросы.
В основе подготовки к обучению в школе лежат развивающие технологии, которые направлены на развитие мыслительной активности, формирование предпосылок универсальных учебных действий (личностных, регулятивных, познавательных, коммуникативных, творческих).

Предметные результаты.

Ребёнок научится:

- распознавать первый звук в словах;
- внимательно слушать литературные произведения;
- называть персонажей, основные события;
- отвечать на вопросы учителя по содержанию, делать элементарные выводы;
- пересказывать произведение близко к тексту, по ролям, по частям;
- составлять элементарный рассказ по серии картинок;
- обсуждать нравственные стороны поступков людей;
- участвовать в коллективных разговорах;
- использовать принятые нормы вежливого речевого общения;
- различать геометрические фигуры по форме (треугольник, круг, квадрат), по цвету, по размеру;
- считать от 0 до 9 и в обратном направлении;
- определять количество предметов в пределах 10, соотносить количество с цифрами;
- ориентироваться в пространстве;
- ориентироваться в тетради в клетку;
- выполнять элементарные рисунки на клетчатой бумаге;
- правильно использовать кисть при рисовании;
- выполнять элементарный орнамент в полосе;

Ребёнок получит возможность научиться:

- устанавливать речевые контакты с взрослыми и детьми (обращаться по имени, по имени и отчеству, вежливо выражать просьбу, извиняться, благодарить за услугу, говорить спокойным дружелюбным тоном);
- различать гласные и согласные звуки и соотносить их с буквами;
- различать малые фольклорные жанры (загадки, скороговорки, чистоговорки, колыбельные, потешки);
- устанавливать количественные отношения в натуральном ряду чисел в прямом и обратном направлении;
- присчитывать и отсчитывать по одному, по два.

Готовность ребенка к школьному обучению к концу года предполагает наличие у него следующих качеств:

- Организованность, аккуратность;
- Волевые качества;
- Внимание, способность к длительному сосредоточению (15-20 мин.);
- Сообразительность, любознательность;
- Развитая речь и хорошее воображение;
- Хорошая память;
- Моторная ловкость;

IV. Методическое обеспечение.

Методические материалы

Образовательный процесс в творческом объединении проводится очно, обучение ведется на русском языке. Занятия проводятся в соответствии с ФГОС на условиях сетевого взаимодействия учреждения дополнительного образования и образовательной организации. Посещение занятий проходит на основе добровольного согласия воспитанников и письменного заявления от родителей. Количество учащихся в соответствии со списочным составом группы, состав группы одновозрастной, постоянный. Режим занятий 3 раза в неделю по 30 мин по учебному плану. Объем курса - 360 часов.

Настоящая программа предусматривает обучение детей 5 -7 лет. В этом возрасте формируется произвольность поведения, интенсивно развивается наглядно-образное мышление, ребенок усваивает социальные нормы.

Таким образом, выбор содержания, методов и форм организации образования детей 5-7 лет должен прежде всего определяться тем, что они — **дошкольники**, т. е. **только готовятся к систематическому обучению**.

Исходя из этого, программа «Скоро в школу» построена не по областям знаний (как это обычно принято в существующих дошкольных программных документах) и не по учебным предметам (как в школьных программах), а в соответствии с логикой психического развития дошкольников: мышления, воображения, внимания, объяснительной речи; произвольности процессов; ценностного отношения к окружающему миру и к себе и др.

Программа разработана с учетом современных образовательных технологий, которые отражаются в:

- принципах обучения (индивидуальность, доступность, преемственность, результативность);
- формах и методах обучения (занятия, соревнования);
- методах контроля и управления образовательным процессом (тестирование, анализ результатов);
- средствах обучения (Набор кукол, Набор игрушек-животных, Технические игрушки (механические), Игровые строительные наборы, Дидактические игрушки, Книжки с наклейками, Настольно-печатные игры).

Отличительные особенности данной образовательной программы от уже существующих в этой области заключаются в том, что основные положения программы: подготовка к школе носит развивающий характер; не допускает дублирования программ первого класса; помогает освоить специфику социальных отношений (в семье, со сверстниками, с взрослыми); обеспечивает формирование ценностных установок; ориентирует не на уровень знаний, а на развитие потенциальных возможностей ребенка, на зону его ближайшего развития; обеспечивает постепенный переход от непосредственности к произвольности; организует и сочетает в единой смысловой последовательности продуктивные виды деятельности; готовит переход от игровой к творческой, учебной деятельности, в том числе в сотрудничестве со сверстниками и взрослыми; инвариативна и готовит к любой системе школьного образования.

Основные принципы построения программы: общее развитие с учетом индивидуальных возможностей и способностей; развитие творческой деятельности; развитие личностных компетенций; поддержка и сохранение здоровья; формирование духовно-

нравственных установок и ориентаций; развитие устойчивой психологической адаптации к новым условиям образования; сотворчество обучающихся, обучающихся и родителей.

Содержание подготовки к обучению строится на таких принципах, как: учет возрастных и индивидуальных особенностей ребенка; систематичность и последовательность; вариантность и вариативность; доступность и достаточность; наглядность; достоверность; комплексность; взаимосвязь с окружающим миром; использование произведений искусства, интеграция всех видов искусства, произведений детского творчества; разнообразие игровых и творческих заданий; многообразие видов художественно-творческой деятельности (игровая, музыкальная, художественно-речевая, театрализованная).

Ведущая деятельность: игра; продуктивная, творческая деятельность; конструирование и моделирование. Виды действий в процессе конструирования: анализ объекта; сравнение и сопоставление; выделение общего и различного; осуществление классификации; установление аналогии.

Доступность – изложение нового материала происходит с плавными переходами от одного к другому, с подробным пояснением.

Занимательность – дети 5 – 7 лет чрезмерно подвижны, внимание у них неустойчиво, они впечатлительны и эмоциональны, поэтому требуется частая смена видов деятельности, разнообразие заданий.

Наглядность – на занятиях к детям приходят сказочные персонажи и любимые игрушки; используются картинки и иллюстрации, таблицы, раздаточный материал.

Опора на жизненный опыт ребенка – используют свои знания для составления предложений, в беседе.

Формы	Методы	Средства
групповые; индивидуальные	-объяснительно-иллюстративный -словесный; -частично-поисковый; -наглядно-демонстрационный; - проблемный.	-дидактический материал; -карты, схемы, таблицы;

Для выполнения поставленных задач программой предусмотрены следующие виды занятий:

- занятие-игра;
- занятие-путешествие;
- занятие-соревнование.

Обязательными условиями проведения занятий являются:

- использование игровых методов преподавания;
- смена видов деятельности;
- положительная оценка личных достижений каждого учащегося; отсутствие каких-либо отметок.

Связь с родителями осуществляется на протяжении всего учебного года в форме индивидуальных бесед. В ходе такого общения родители имеют возможность составить

представление об успехах ребёнка и получить рекомендации, позволяющие скорректировать как учебную, так и другие виды деятельности, влияющие на успешность обучения.

Итоги реализации данной образовательной программы осуществляются в итоговой диагностике – открытом занятии.

Алгоритм учебного занятия

Тема занятия берется из календарно-тематического плана. В её формулировке отражен конкретный материал из содержания образовательной программы.

Дидактический раздел занятия	Этапы занятия	Содержание деятельности
Введение	организационный этап	Приветствие детей, настрой их на работу, концентрация внимания. Проверка готовности детей к занятию, объявление темы и целей, знакомство с планом занятия, введение в предлагаемый образовательный материал или информацию через вопросы или аналогии, способствующие наращиванию познавательного интереса.
	проверочный этап	
	подготовительный этап	
	этап актуализации имеющихся у детей знаний	
Основная часть	этап работы по новому материалу	Работа по новому материалу актуализация уже имеющихся у детей знаний по данной теме, краткий обзор, первичное усвоение материала. Если данная тема изучается уже не одно занятие, то целесообразно начать основной этап с повторения материала, пройденного на прошлом занятии. Практическое использование материала в ходе выполнения творческой работы или проведения игровых моментов. Физкультминутка.
	этап первичного закрепления полученных знаний, умений и навыков	
	этап повторения изученного материала	
	этап обобщения пройденного материала	
	этап закрепления новых знаний, умений и навыков	
	физкультминутка или этап релаксации	
Заключение	контрольный этап	Обобщение, оценка информации. Разноуровневые контрольные вопросы. Анализ деятельности,
	итоговый этап	
	этап рефлексии	

информационный этап	самооценка, советы и рекомендации по применению изученного материала. Оценка общей работы группы. Оценка занятия учащимися. Сообщение сведений о предстоящем занятии.
---------------------	---

Диалектика обучающего взаимодействия педагога и учащихся требует, чтобы структура комбинированного занятия была гибкой, подвижной. **Самостоятельная домашняя работа** как форма обучения имеет целью закрепление полученных на занятии знаний, умений и навыков; самостоятельное усвоение вполне доступного материала и дополнительной информации, выполнение художественных творческих конкурсных работ с большим объемом заданий. Самостоятельная познавательная, трудовая деятельность воспитывает характер и укрепляет знания.

Организация образовательного процесса в условиях электронного обучения с использованием дистанционных технологий выстраивается в соответствии с учебным планом, сформированных в группы учащихся являющихся основным составом объединения, а также индивидуально для учащихся, не имеющих технической и иной возможности для освоения программы в электронной форме. В ходе образовательного процесса могут применяться следующие формы и виды образовательной деятельности:

видеолекции (офлайн: предоставляемые обучающимся в качестве ресурсов в системе дистанционного обучения (СДО), ссылок на интернет-ресурсы; онлайн: с использованием свободно распространяемых сред для проведения вебинаров);

видеоконференции, форумы, (офлайн: на базе ДООУ, используя инструменты различных сред; онлайн - с использованием свободно распространяемых сред для проведения вебинаров (Сферум и др.);

онлайн - семинары и практические занятия на базе свободно распространяемых сред для проведения вебинаров);

видео-консультирование, в том числе вебинары, дистанционные конкурсы, фестивали, мастер-классы, веб – занятия, электронные экскурсии.

Контроль результатов обучения (офлайн – выполнение и проверка заданий, замечания и комментарии по ним, тестирование, опросы, онлайн – проведение опросов может осуществляться посредством видеоконференцсвязи).

В этом разделе описываются игры и упражнения на развитие мелкой моторики, на развитие внимания, памяти, мышления. По всем раздела имеются рекомендации родителям педагогам (Приложения 20,21,22).

Игры и упражнения, способствующие развитию мелкой моторики

Пальчиковая гимнастика позволяет развивать не только мелкую моторику и внимание, но и произвольность поведения, за счет стремления четко и правильно выполнить

все упражнения. Гимнастику необходимо проводить каждый день до, и после выполнения других упражнений.

1. Массаж пальчиков. Ребенок сам или с помощью взрослого делает массаж каждого пальчика левой и правой руки, начиная с кончиков пальцев через поглаживающие движения, растирающие движения, круговые движения. Повторять массаж пальчиков обеих рук в течение 1-2 минут, заканчивать поглаживающими движениями. Массаж пальчиков проводится в начале, середине (при возникновении усталости) и в конце работы. Массаж ведущей руки делается чаще.

2. Приветствие футболистов. Дотронуться до каждого пальчика-«члена команды» и поздороваться: «Здравствуй! Здравствуй!». Ребенок последовательно, в нарастающем темпе, соединяет большой палец руки с указательным, средним, безымянным, мизинцем и обратно

3. Волны. Ребенок пытается сделать «волны» кистями рук (как «умирающий лебедь»).

4. Крестики-нолики. Ребенок поочередно делает «крестики» из указательного и среднего, безымянного пальца и мизинца, а затем повторяет упражнение 2 для этих же пальцев.

5. Колокольчики. Ребенок в течение 30-60 секунд потряхивает кистями рук.

6. Музыка. Ребенок совершает волнообразные движения (вверх-вниз) всеми пальцами руки так, как будто играет на фортепиано.

7. Ножницы. Ребенок пытается соединить пальчики парами и развести пары как можно дальше. Повторить 5 раз. Затем ребенок пытается отвести указательный пальчик от остальных, крепко сжатых.

8. Круги. Ребенок пытается рисовать «круги» в воздухе каждым пальчиком обеих рук.

Игры и упражнения, способствующие развитию внимания

◆ «Да и нет не говорите, черный с белым не носите». Взрослый задает ребенку вопросы. Ребенок отвечает на них, но при этом не должен называть запрещенные цвета и не говорить «да» и «нет».

◆ Игры – головоломки.

◆ Загадки.

◆ «Найди отличия».

- ◆ «Найди два одинаковых предмета».
- ◆ «будь внимателен». Выполнение гимнастических упражнений по словесной команде.
- ◆ «Волшебное слово». Взрослый показывает упражнение, а ребенок их повторяет только в том случае, если взрослый говорит: «Пожалуйста!».
- ◆ «Где что было». Ребенок запоминает предметы, лежащие на столе; затем он отворачивается. Взрослый передвигает предметы; а ребенок указывает, что изменилось.
- ◆ «Назови, что ты видишь». Ребенок за 1 мин должен назвать как можно больше предметов, находящихся в комнате.
- ◆ «Карлики и великаны». Ребенок должен выслушать словесную инструкцию взрослого, не обращая внимания на его действия.

Игры и упражнения для развития памяти

- ◆ «Запомни предметы». Учить запоминать и воспроизводить информацию.
- ◆ «Детектив». Развивать произвольное запоминание; ребенок в течение 15 мин. Рассматривает 15 картинок, после чего картинки убирают; ребенок должен назвать картинки, которые запомнил.
- ◆ «Пирамида». Развивать кратковременную механическую память. Взрослый называет ребенку сначала одно слово, ребенок должен сразу же повторить его; затем взрослый называет два слова, ребенок повторяет их; затем взрослый называет три слова, ребенок – повторяет и т.д.
- ◆ «Что ты видел в отпуске?» Взрослый задает ребенку вопросы о происходящих в отпуске событиях.
- ◆ «Следопыт». Взрослый показывает ребенку игрушку и говорит, что сейчас ее спрячет в комнате; ребенок отворачивается; взрослый прячет игрушку; а ребенок должен ее найти.
- ◆ «Что ты ел на обед?» Ребенок должен перечислить все, что ел на обед.
- ◆ «Одежда». Ребенок должен вспомнить, в каком порядке он надевал предметы одежды утром.
- ◆ «Нарисуй такой же». Ребенок рисует на листе бумаги какой – либо простой предмет; затем лист переворачивается и ребенок должен нарисовать такой же предмет.

- ◆ «Я положил в мешок». Взрослый на глазах ребенка кладет в мешок разные предметы; ребенок должен вспомнить, что лежит в мешочке.
- ◆ «Короткий рассказ». Взрослый читает короткий рассказ; ребенок должен повторить его.
- ◆ «Башня». Ребенку показывают схематическое изображение башни, состоящей из множества геометрических фигур; ребенок должен запомнить эти фигуры и назвать их.
- ◆ «Фигурка из палочек». Взрослый выкладывает фигурку из палочек; ребенок запоминает ее и по памяти выкладывает такую же.

Игры и упражнения для развития мышления

- ◆ «Разложи картинки». Учить учитывать последовательность событий.
- ◆ «Закончи слово». Учить заканчивать слово по начальному слогу.
- ◆ «Найди лишний предмет», «Найди в ряду лишнюю фигурку». Учить классифицировать предметы по признакам и назначению.
- ◆ «Творческий подход». Ребенку показывают предметы, не имеющие определенного назначения; ребенок должен придумать, как можно использовать данный предмет.
- ◆ «Антонимы». Ребенку называют слово, а он должен назвать противоположное по смыслу. Например: «тяжелый - легкий», «сильный - слабый», «Твердый - мягкий» и т.д.
- ◆ «Уникуб», «Лото», «Домино», мозаики, конструкторы.
- ◆ Загадки.

V. Диагностический инструментарий

Федеральный государственный образовательный стандарт дошкольного образования не является основой объективной оценки соответствия установленным требованиям образовательной деятельности и подготовки обучающихся, освоивших образовательные программы соответствующего уровня и соответствующей направленности, независимо от формы получения образования и формы обучения (Часть 2 статьи 11 Федерального закона от 29.12.2012 № 273-ФЗ «Об образовании в Российской Федерации»).

Освоение образовательных программ дошкольного образования не сопровождается проведением промежуточных аттестаций и итоговой аттестации обучающихся (Часть 2 статьи 64 Федерального закона от 29.12.2012 № 273-ФЗ «Об образовании в Российской Федерации»).

Вместе с тем при реализации программы дошкольного образования может проводиться оценка индивидуального развития детей. Такая оценка производится педагогическим работником в рамках педагогической диагностики (оценки индивидуального развития детей

дошкольного возраста, связанной с оценкой эффективности педагогических действий и лежащей в основе их дальнейшего планирования).

Результаты педагогической диагностики (мониторинга) могут использоваться исключительно для решения следующих образовательных задач:

- индивидуализации образования (в том числе поддержки ребёнка, построения его образовательной траектории или профессиональной коррекции особенностей его развития);
- оптимизации работы с группой детей.

Педагогическая диагностика готовности ребёнка к обучению в школе:

- мониторинг овладения детьми приёмами самоконтроля;
- собственно диагностика готовности ребёнка к обучению в школе с использованием диагностических тестов, которые прочно вошли в практическую психологию и педагогику.

САМОКОНТРОЛЬ И САМООЦЕНКА ВЫПОЛНЕННОЙ РАБОТЫ

Программа предусматривают обучение дошкольников использованию двух видов самоконтроля:

- самоконтроль по образцу;
- самоконтроль по словесной инструкции

Мониторинг овладения детьми приёмами самоконтроля осуществляется на протяжении всего времени реализации ДООП «Скоро в школу».

На диагностическом и контрольном этапе используются следующие методики:

Методика «Свободная классификация» (Определение уровня развития элементов логического мышления, уровня обобщения). Приложение № 23.

Методика «10 слов» (Изучение объема слуховой памяти, элементов ее произвольности). Приложение № 24

Методика «Запомни картинки» (Определение уровня развития образной памяти). Приложение № 25

Методика «Шифровка» (Изучение уровня концентрации, переключения внимания, зрительно – моторной координации и скорости образования нового навыка). Приложение № 26

Методика «Узоры» (Определение уровня сформированности мелкомоторных навыков, зрительно-моторной координации и глазомера). Приложение № 27

Методика «Лесенка» (Исследование самооценки). Приложение № 28

Методика «Тест тревожности» (Исследование тревожности детей по отношению к ряду типичных для него жизненных ситуаций общения с другими людьми). Приложение № 29

К концу учебного года дети приобретают определенный кругозор, запас конкретных умений, овладевают некоторыми способами обследования внешних свойств и предметов. В процессе приобретения знаний формируется необходимая будущему первокласснику интеллектуальная активность, рождается радость познания.

Готовность ребенка к школьному обучению к концу года предполагает наличие у него следующих качеств:

- Организованность, аккуратность;
- Волевые качества;
- Внимание, способность к длительному сосредоточению (15-20 мин.);
- Сообразительность, любознательность;
- Развитая речь и хорошее воображение;
- Хорошая память;
- Моторная ловкость;
- Дружелюбие, умение общаться с детьми и со взрослыми;
- Начальные навыки счета и чтения.

VI. Список литературы.

Список литературы для педагога и подготовки программы.

Методическая литература

1. Альманах психологических тестов – М.: КСП, 1995 г.
2. Венгер А.Л. Психологические рисуночные тесты. – М.: Владос-пресс, 2005
3. Гуткина Н.И. Диагностическая программа по определению психологической готовности детей 6-7 лет к школьному обучению / Методическое руководство – М.: 1996 г.
4. Гуткина Н.И. Психолог в детском саду, 2007 г. № 4.
5. Детская практическая психология под ред. Марцинковской Т.Д. – М.: Гардарики, 2000 г.
6. Данилина Т.А., Зедгенидзе В.Д., Степина. В мире детских эмоций. – М.: Айрис-пресс. 2006 г.
7. Журнал «Обруч», 2000 г. № 5.
8. «Лучшие игры для развития ребёнка и подготовки к школе», Издательство «Питер», 2010.
9. Набор методик для психологического исследования под ред. Горина С.А. – М.: 1992 г.
10. Овчарова Р.В. Практическая психология в начальной школе. – М: Сфера, 2001 г.
11. Образовательная программа дошкольного образования «Развитие» /Под ред. Бульчевой А.И. – М: ЧУ ДПО «УЦ им. Л.А. Венгера «РАЗВИТИЕ», 2016 г. 220 с.
12. Психолог в детском дошкольном учреждении: Методические рекомендации к практической деятельности под ред. Лаврентьевой Т.В. – М.: Новая школа, 1996 г.
13. Степанов С.С. Диагностика интеллекта методом рисуночного теста. – Екатеринбург: Деловая книга, 1999 г.
14. Чередникова Т.В. Проверьте развитие ребенка – С-Пб.: Речь, 2007
15. Эйдемиллер Э.Г. Методы семейной диагностики и психотерапии – М.: Фолиум, 1996 г.

16. Я—Ты—Мы. Программа социально-эмоционального развития дошкольников / Сост.: О. Л. Князева. — М.: Мозаика-Синтез, 2005 — 168 с.

Список литературы и источников, рекомендованный педагогам

1. Айзман Р.И., Великанова Л.К., Жарова Г.П. Оценка степени готовности детей к обучению в школе. - Новосибирск, 1987г.
2. Буре Р.С. «Готовим детей к школе» М., 1987г.
3. «Воспитание в процессе обучения на занятиях в детском саду» М., 1981г.
4. Гильбух Ю.З. Психодиагностика в школе. - М., 1989г.
5. Гредасов В.Н. Преемственные связи в работе детских дошкольных учреждений и начальной школы. Методические рекомендации. - Челябинск: ЧОИУУ, 1991.
6. Глинка Г., «Буду говорить, читать, писать правильно», 1999г.
7. Ефимова С.П. Как подготовить ребенка к школе: советы врача/ Под ред. А.Г. Хрипковой. - М.: Просвещение, 1992.
8. Короткова Э.П. «Обучение детей дошкольного возраста рассказыванию» М., 1990г.
9. Педагогическая карта учащегося. Методические рекомендации АПН СССР, НИИОП. - М.: НИИОП, 1989г.
10. Практикум по психодиагностике. - М.: МГУ, 1989г.
11. Петерсон Н.П. «Математика для дошкольников» М., 1993г.
12. Усова А.П. «Обучение в детском саду» М., 1987г.
13. Федосова Н. А. Программа «Преемственность», подготовка к школе. - М., АПКИПРО, 1999.
14. Федосова Н.А., Плешаков А.А. и др. Дошкольное обучение: подготовка к школе. - М.: Просвещение, 2004г.
15. Журнал «Практика административной работы в школе», № 7, 2004г.

Список литературы для детей

1. Салмина Н.Г., Филимонова О.Г. «Путешествуем по сказкам»
2. Виноградова Н.Ф. «Рассказы-загадки о природе»
3. Златопольский Д.С. «Удивительные превращения»
4. Щербакова Г.И. «Знакомимся с математикой»

5. Журова Л.Е., Кузнецова М.И. «Азбука для дошкольников. Играем со звуками и словами»
6. Журова Л.Е., Кузнецова М.И. «Азбука для дошкольников. Играем и читаем вместе»
7. Виноградова Н.Ф. «Придумай и расскажи»
8. Виноградова Н.Ф. «Рассказы-загадки о природе»

Список литературы для родителей

1. Е.М. Косинова. Логопедический букварь, 2015
2. Е.Ф. Бортникова. Мои печатные прописи, 2015
3. Т.Ю. Бардышева, Е.Н. Моносова. Тетрадь логопедических заданий, 2013
4. И.А. Подрезова. Школа умелого карандаша, 2015 5. Н.Н. Павлова. Читаем после азбуки, 2011
6. Т.З. Прописнова. Математика с увлечением, 2010
7. Учусь писать цифры, 2014
8. Учусь рисовать фигуры, 2014
9. Л.В.Игнатьева. Математика от 0 до 10, 2015
10. Л.В.Игнатьева. Счет от 0 до 20, 2015
11. Л.В.Игнатьева. Примеры и задачи от 0 до 20, 2015
12. Е.В. Колесникова. Я решаю арифметические задачи, 2017
13. К.В. Шевелев. Занимательная геометрия, 2017

Перечень интернет-источников.

- <https://vk.com/id571396470>- Педагоги-психологи В Контакте
- <http://nsportal.ru> - Социальная сеть работников образования «Наша сеть»
- <http://www.arkh-edu.ru> - «Одаренные дети»
- <http://pedsovet.org/> - Педсовет
- <http://intergu.ru/>- Интернет-государство учителей»
- <http://www.uchportal.ru/> - Учительский портал

VII. Приложения

Приложение 1.

Психомышечная тренировка

(комплекс упражнений)

1. *Давай понюхаем цветок.* Покажи, как ты нюхаешь цветы. Раз — поднеси обе руки к носу, представляя, что в них цветы, вдохни их аромат, улыбнись, задержав дыхание. Два — опусти руки, делая выдох. (3—4 раза.)

2. *Давай попьем колодезную водичку.* Раз — набери воду из колодца. Два — поднеси ладошки с водой ко рту. Смотри, не расплескай воду. Три — попей, сделай вдох. Четыре — стряхни воду с рук и сделай выдох. (3—4 раза.)
3. Я вижу впереди яблоньки с яблоками! Ты хочешь попробовать эти яблочки? Тогда давай пойдем быстрее. *(Ребенок встает.)*
- Раз — подними правую ногу, поддержи ее в таком положении, задержи дыхание. Два — опусти ногу, сделай выдох. Три — подними левую ногу, сделай вдох, поддержи ногу в таком положении, задержи дыхание. Четыре — опусти левую ногу, сделай выдох. (3—4 раза.)
4. Ложись на пол (на ковер). Поплывем на другой берег реки. *(Ребенок ложится на живот, руки вдоль туловища.)* Раз — руки вперед со вдохом, задержи дыхание. Два — руки вдоль туловища. Выдох. (2—3 раза.) Теперь перевернись на спину, руки вдоль туловища. Раз — руки вверх со вдохом, задержи дыхание. Два — руки вдоль туловища. Выдох. (2—3 раза.)
5. Смотри, на нашей дорожке появился медведь! Давай испугаемся и сожмем в комочек. *(Ребенок ложится на пол, на ковер.)*
- Раз — повернись на правый бок и свернись в клубок, делая вдох. Прислушайся, затаив дыхание. Два — выпрямись, делая выдох. Три — повернись на левый бок и свернись в клубок, делая вдох. Четыре — выпрямись, делая выдох. (3—4 раза.)
6. Давай попробуем разглядеть все, что нас ждет в конце пути. Раз — поверни голову направо, делая вдох. Приглядишься, задержи дыхание. Два — поверни голову вперед, делая выдох. Три — поверни голову налево, делая вдох. Еще раз приглядишься, задержи дыхание. Четыре — поверни голову вперед, делая выдох. (3—4 раза.)
7. Выпрямить кисть, плотно сомкнуть пальцы и медленно сжимать их в кулак. Поочередно выполнять каждой рукой. (5 раз.)
8. Руку плотно положить на стол ладонью вниз и поочередно сгибать пальцы: средний, указательный, большой, мизинец, безымянный. Выполнять поочередно каждой рукой. (5 раз.)
9. Выпрямить кисть и поочередно присоединять безымянный палец к мизинцу, средний к указательному. (5 раз.)
10. Сжать пальцы в кулак и вращать кисть в разных направлениях. Сначала поочередно каждой рукой. (5 раз.) Затем — двумя руками одновременно. (5 раз.)

11. Сгибать и разгибать пальцы. Пальцы раздвинуть как можно шире, затем сомкнуть и так 5 раз поочередно каждой рукой, затем 5 раз сразу обеими руками.

12. Положить руки ладонями вверх. Поднимать по одному пальцы сначала на одной руке, потом на другой. Повторять это упражнение в обратном порядке. (5 раз.)

13. Ладони положить на стол. Поочередно поднимать пальцы сразу обеих рук, начиная с мизинца. (5 раз.)

14. Зажать карандаш средним и указательным пальцами. Затем сгибать и разгибать эти пальцы. (5 раз.)

«Корректирующие пробы»

Фамилия ребенка _____
 Дата проведения _____

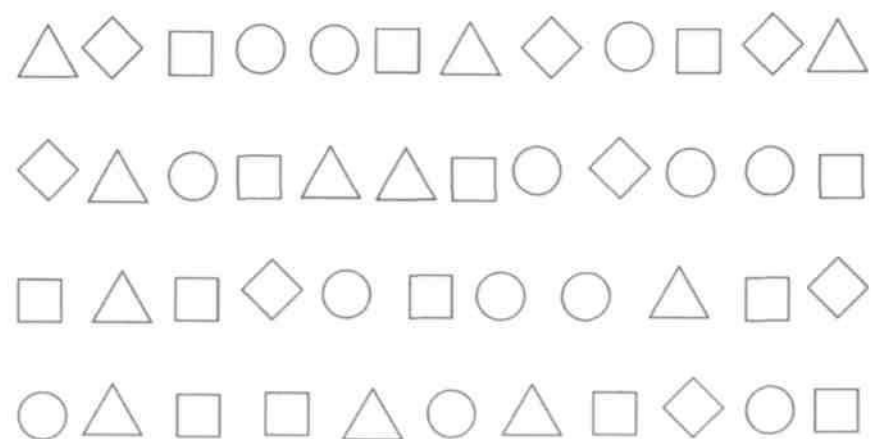
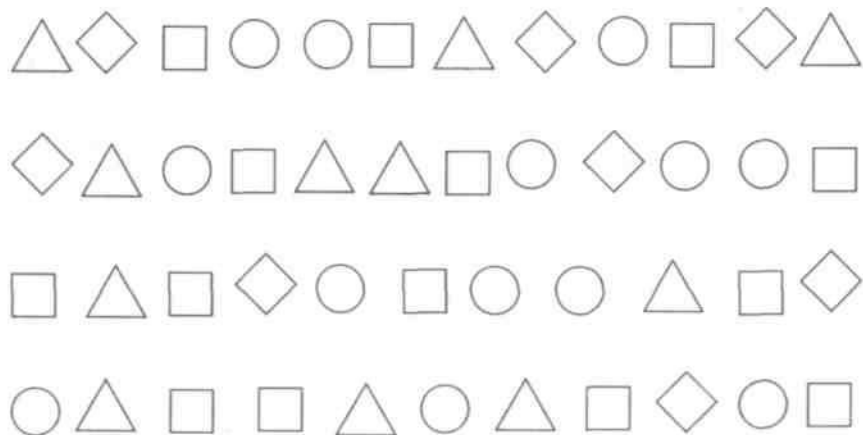



Дорисуй каждому домику окошко, яблоку — веточку, а цветочку — серединку.

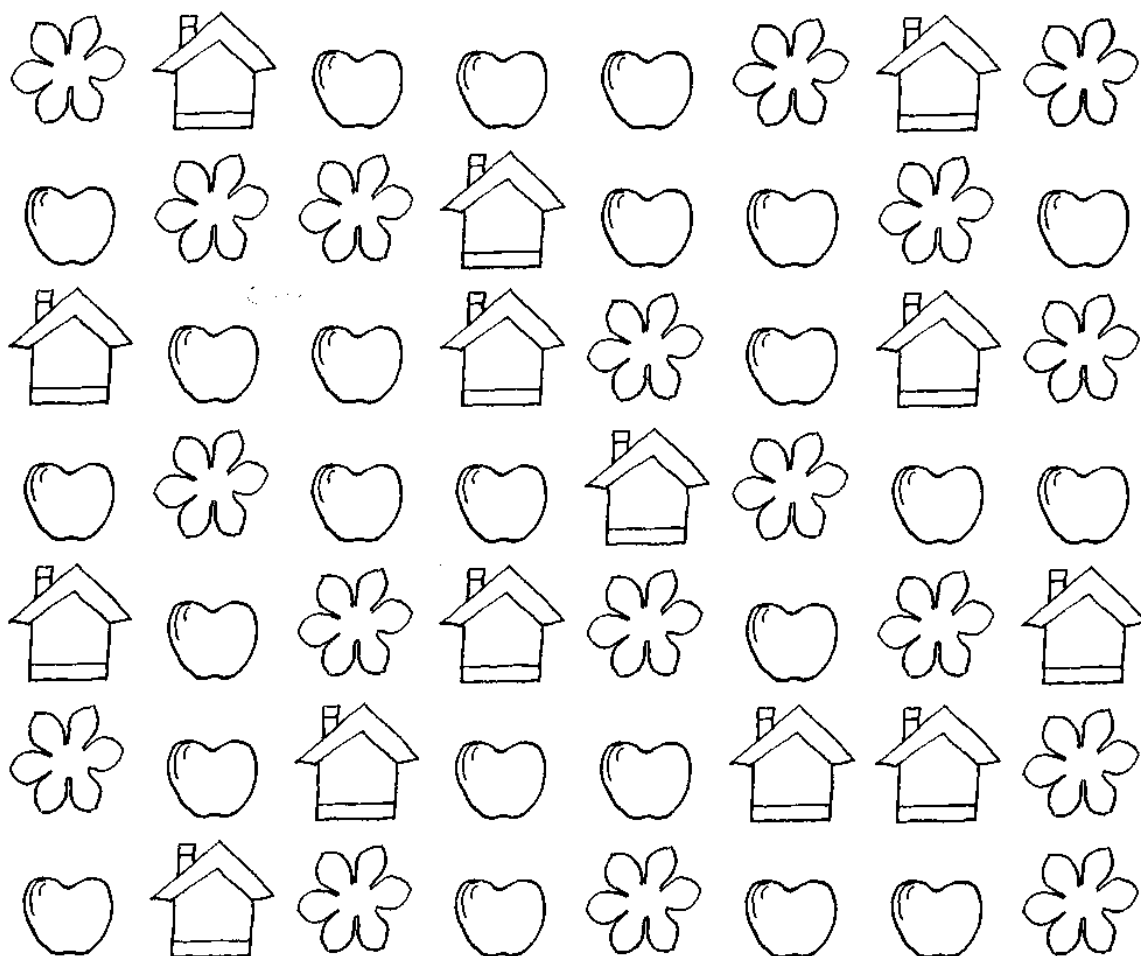



Найди выделенные фрагменты и обведи их.

В П Н

Р Т А Н О В П Н Ш Е С З Б Р Н П В
Е А В Д Щ Г Э Н У З А В П Н Х Ж Е
Ж З В Н Б В П Т Ю Х В П Н Т Р Г Е

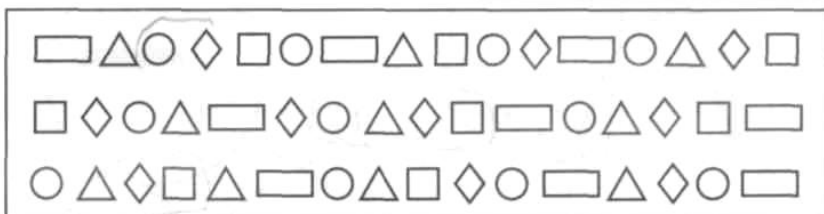

О А Д П

*) А





Расставь цифры в фигурах в соответствии с образцом.

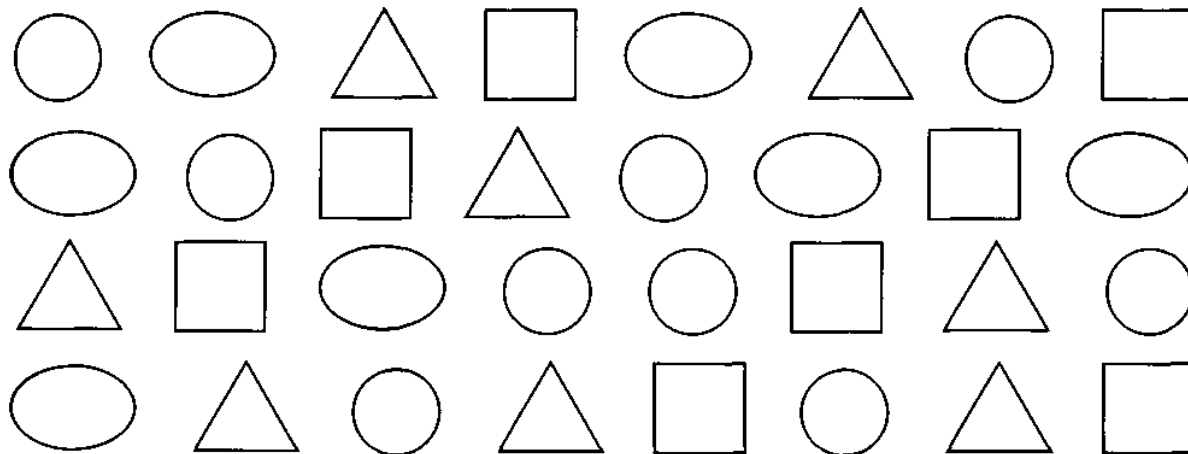

Найди в квадрате следующие слова.

МЯЧ

СЛОН

ОБЛАКО

ДОМ

М	Р	О	Д	Б	Я	Ш	Ъ
Ь	Т	А	Ы	Ю	С	Д	В
О	Е	Н	М	Я	Ч	Ф	И
В	М	Ш	П	У	К	Л	Е
Д	С	Л	О	Н	Й	К	Ч
Ф	Т	М	В	С	Д	О	М
Г	И	Ж	Ю	З	Н	Д	Р
П	Щ	О	Б	Л	А	К	О



Посчитай и запиши, сколько раз встречается каждая фигурка.



Посчитай и запиши, сколько раз встречается каждая буква и цифра.

С	
3	
Н	
2	
Б	
4	
5	
1	

Б	3	1	С	4
2	Н	3	5	Б
С	4	2	1	Н
5	3	Б	5	1
Б	С	5	4	Н



Распутай бусы. Нарисуй на свободной ниточке бусинки в таком же порядке.

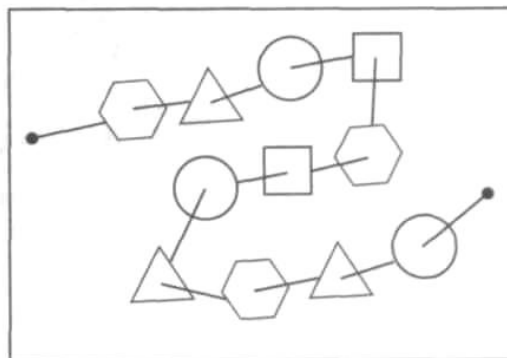
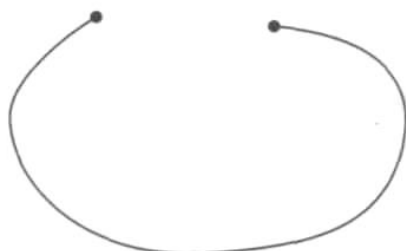
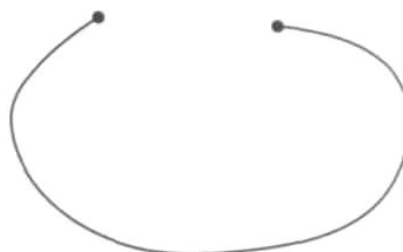
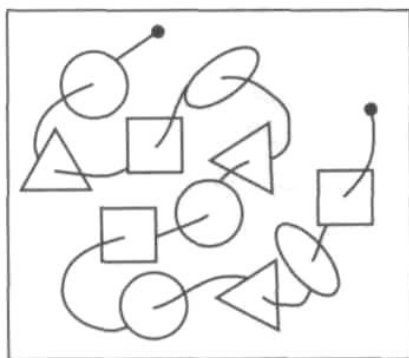

Какие слова спрятались в рамках? Прочитай.

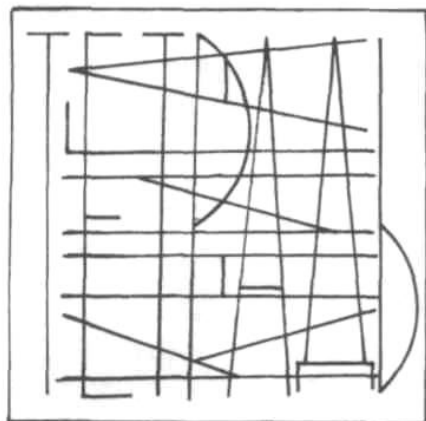



Расставь значки в соответствии с цифрами.

1	2	3	4	5	6	7	8	9	10
—	+	∨	●	┌	∩	└	×	○	⊥

4	1	9	6	2	5	1	10	4	3	7	9	8
6	1	10	3	7	6	5	8	2	9	3	1	6
5	4	2	7	9	6	1	5	8	6	4	10	1





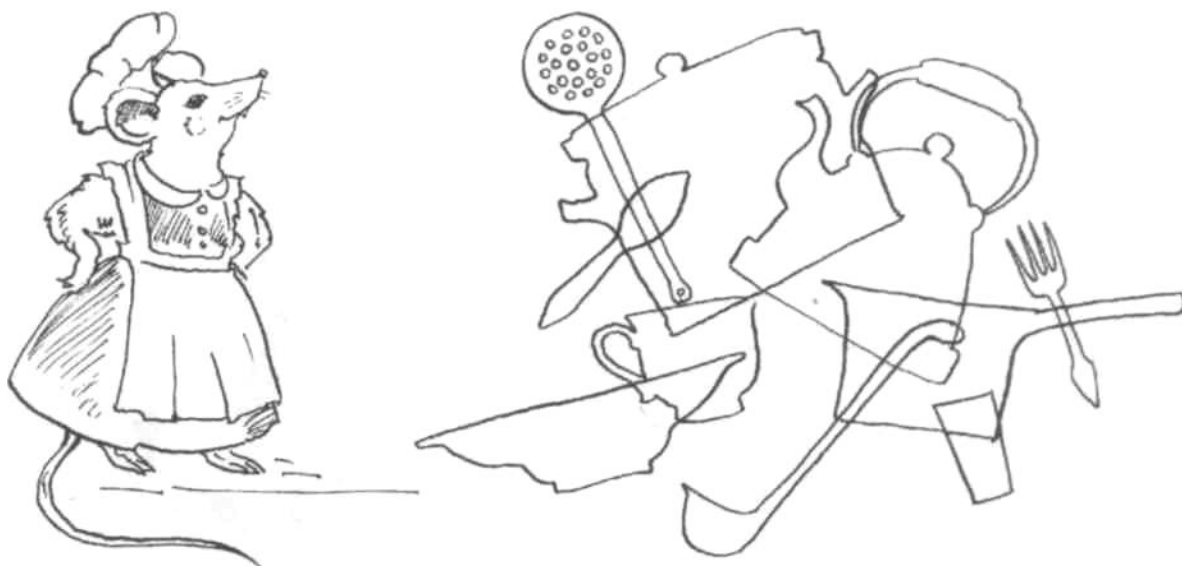
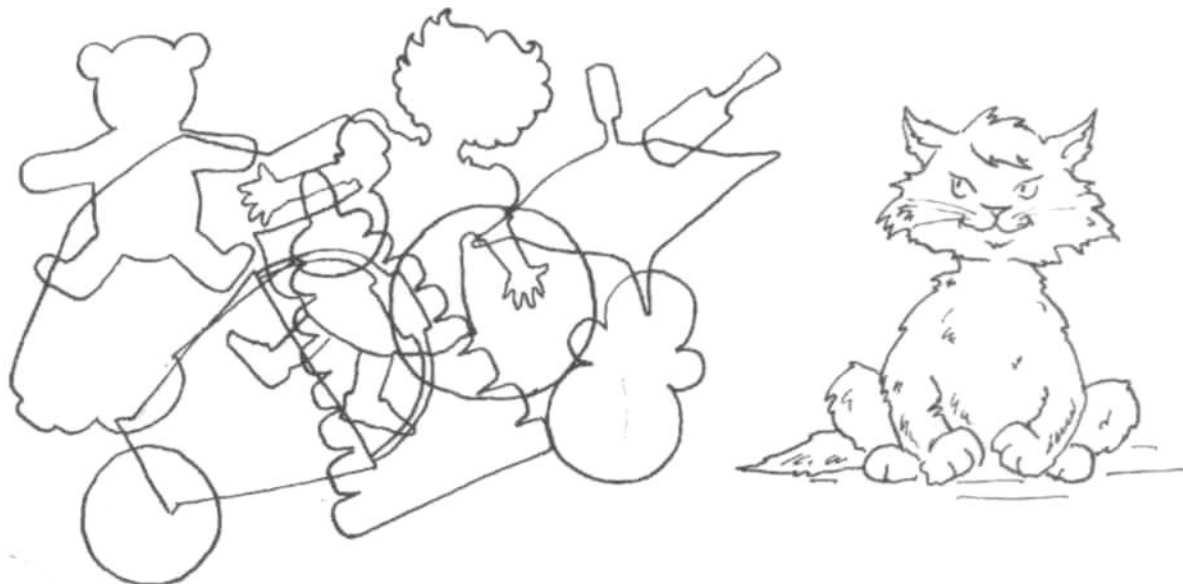



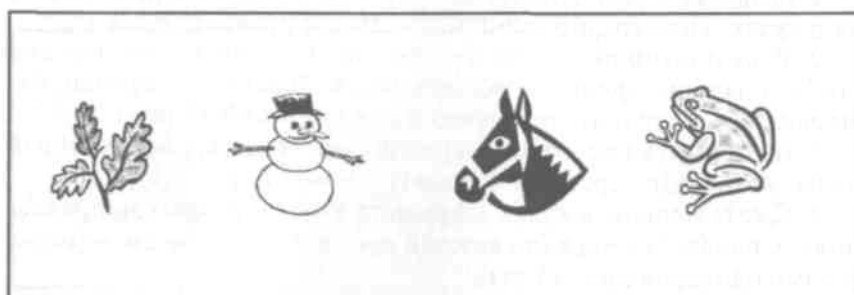

Найди и перечисли все изображенные предметы. Как можно назвать одним словом каждую группу предметов?





Таблицы Ф.Е. Рыбакова



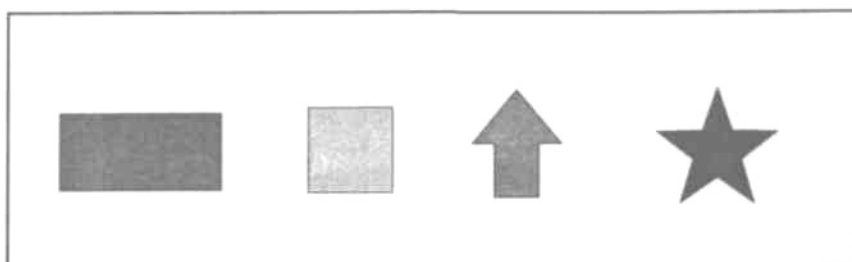

Таблицы Ф.Е. Рыбакова



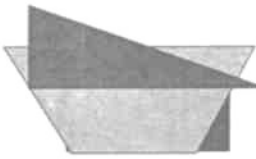
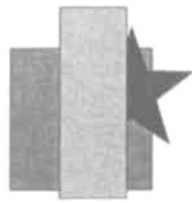

«Чего не хватает?»

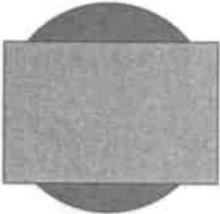
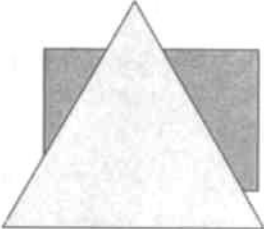
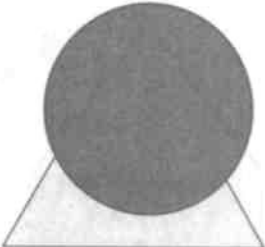

«Чего не хватает?»



Распутай бусы. Нарисуй на свободной ниточке бусинки в таком же порядке.



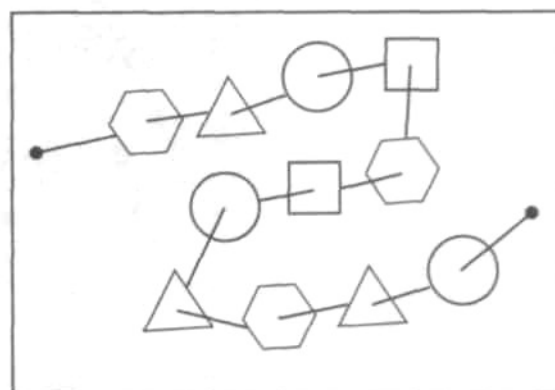
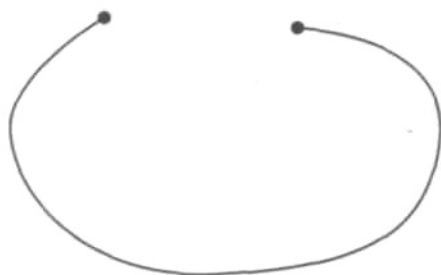
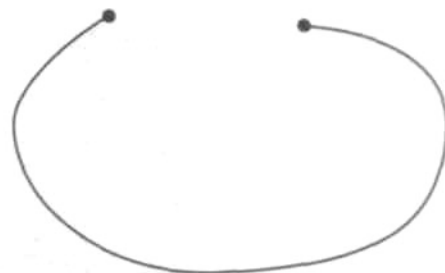
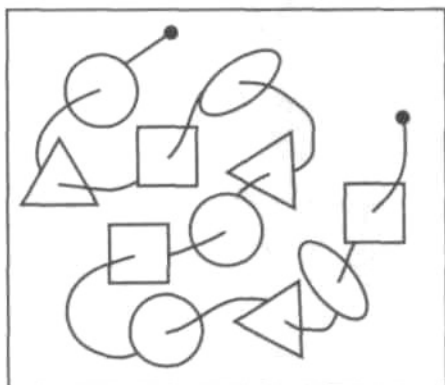

С какой клумбы сорвал цветы зайчик?

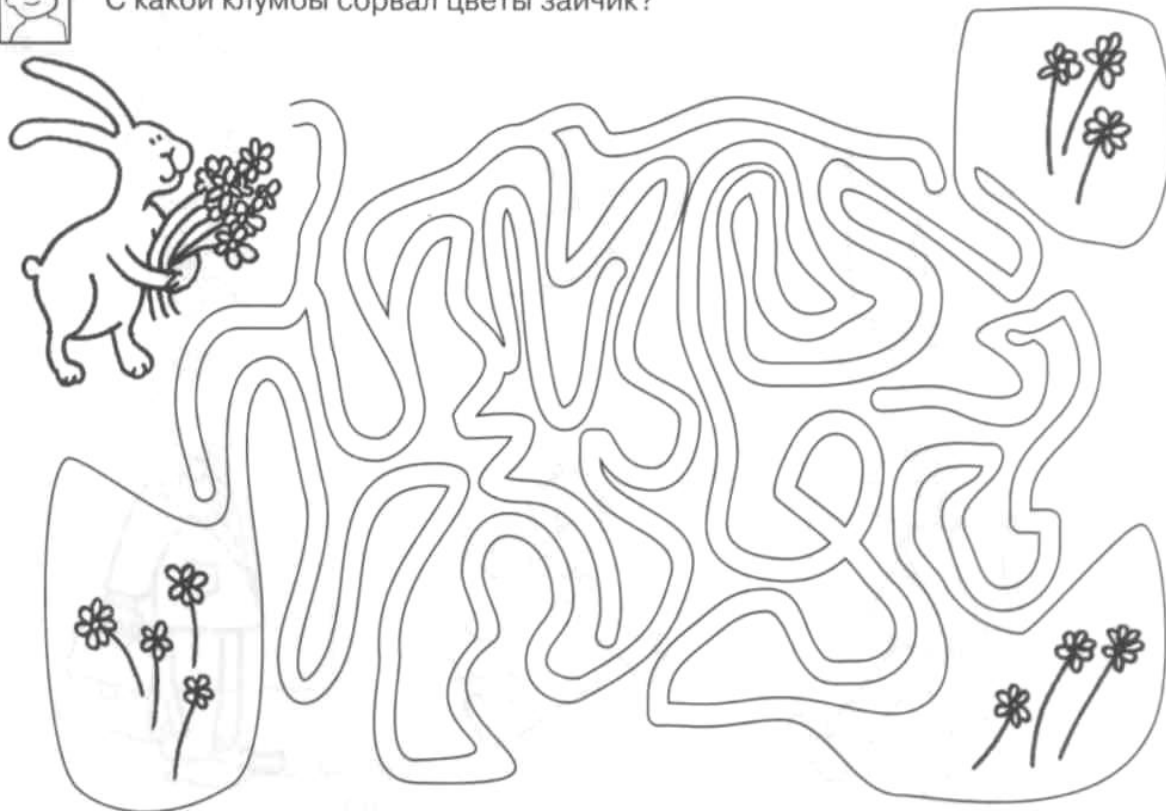



Раскрась маленькие зонтики так, чтобы большой зонтик был между зеленым и красным, а красный рядом с желтым.



Приложение 18.



Постарайся расположить картинки разными способами.

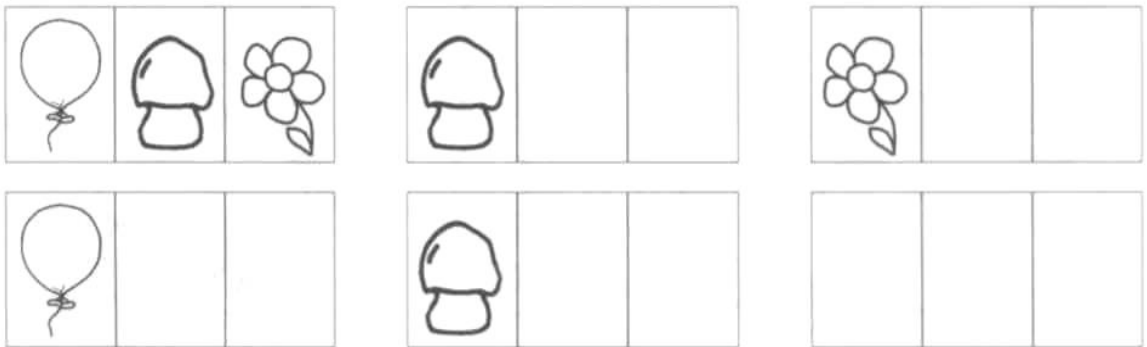

Приложение 19.



Какой квадрат подойдет в пустую клетку?

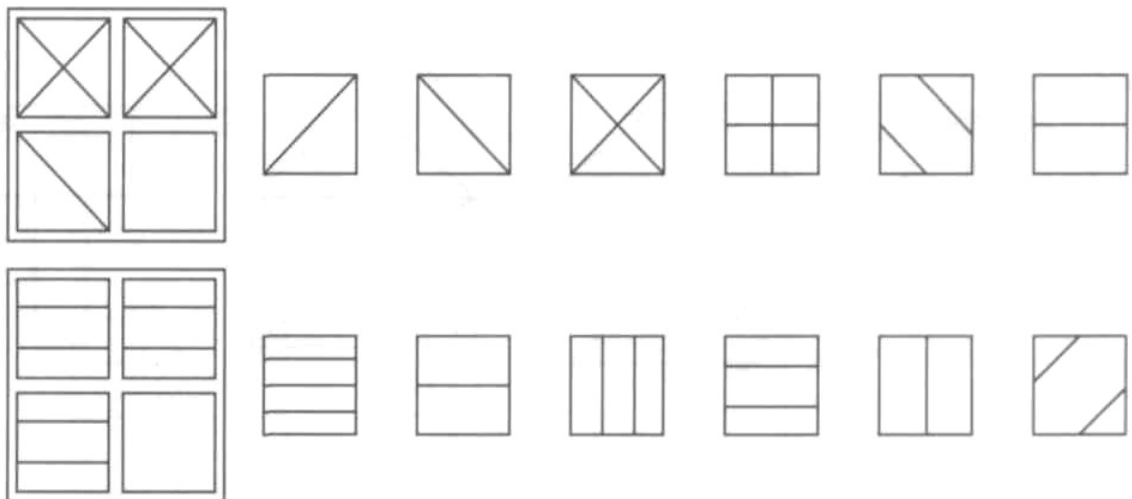

Рекомендации по развитию внимания для родителей и педагогов

- ◆ Развивать слуховое внимание с помощью дидактических игр.
- ◆ Часто менять формы деятельности.
- ◆ Использовать на занятиях элементы игры.
- ◆ Приучать проговаривать инструкцию игры несколько раз.
- ◆ Почаще наблюдать и обсуждать с детьми услышанное и увиденное.
- ◆ Учить сознательно направлять внимание на определенные предметы и явления.
- ◆ Учить управлять вниманием в соответствии с целью.
- ◆ Учить сосредотачиваться на известной деятельности, концентрировать свое внимание на ней, не отвлекаясь.
- ◆ Создавать средства – стимулы, которые будут организовывать внимание ребенка.
- ◆ Для развития внимания использовать игры с правилами и игры манипуляции.

Рекомендации по развитию памяти для родителей и педагогов

- ◆ Развивать умение произвольно вызывать необходимые воспоминания.
- ◆ Обучать культуре запоминания.

- ◆ Учить вспоминать последовательность событий.
- ◆ Учить использовать при запоминании мнемотехнические приемы.
- ◆ Учить использовать образ как средство развития произвольной памяти.
- ◆ Учить повторять, осмысливать, связывать материал в целях запоминания, использовать связи при припоминании.
- ◆ Способствовать овладению умением использовать для запоминания вспомогательные средства.

Приложение 22.

Рекомендации по развитию мышления для родителей и педагогов

- ◆ Развивать умственные способности через овладение действиями замещения и наглядного моделирования в различных видах деятельности.
- ◆ Учить составлять группу из отдельных предметов.
- ◆ Учить выделять предметы по назначению и характерным признакам.
- ◆ Учить классифицировать предметы и обобщать их по характерным признакам или назначению.
- ◆ Учить понимать смысл литературного произведения; воспроизводить в правильной последовательности содержание текста с помощью вопросов.
- ◆ Учить сравнивать предметы.
- ◆ Учить соотносить схематическое изображение с реальными предметами.
- ◆ Развивать быстроту мышления через дидактические игры.
- ◆ Побуждать делать самостоятельные выводы.
- ◆ Учить отвечать на вопросы, делать умозаключения.
- ◆ Создавать сложно организованную среду, чтобы ребенок мог взаимодействовать с разными предметами.
- ◆ Способствовать познанию свойств различных материалов, их функционального потенциала, созданию образов, моделей реальных предметов посредством изобразительной деятельности (лепки, аппликации, рисования и т.д.).

- ◆ Учить устанавливать причинно – следственные связи.
- ◆ Развивать мышление, используя сказки, поговорки, метафоры, образные сравнения.

Приложение 23

Методика "Свободная классификация"

Апробация:

Цель: определение уровня развития элементов логического мышления, уровня обобщения.

Стимульный материал: набор карточек с предметными изображениями.

Проведение обследования: ребёнку даётся инструкция: "Разложи картинки, подходящие друг к другу, так, чтобы получилось несколько групп". Ребёнок должен проанализировать изображённое на картинках, выделить признаки, определить основание для классификации и разложить предложенные картинки на группы. После завершения классификации можно спросить ребёнка: "как можно назвать каждую группу?" для того, чтобы определить степень осознанности проведённой классификации.

Обработка результатов: Если ребёнок выделяет 4 - 5 групп преимущественно по существенному, понятийному признаку, то задание выполнено на высоком уровне.

Среднему уровню соответствует выбор по несущественным признакам. Например, "что летает" и т.д.

Невыполнение задания соответствует низкому уровню развития обобщения.

Приложение 24.

Методика "10 слов"

Апробация:

Цель: определение особенностей памяти, отклонений в психическом статусе (истощаемость, утомляемость, неустойчивость внимания).

Стимульный материал: 10 односложных и двусложных слов.

Проведение обследования: задание даётся в несколько этапов. Ребёнку даётся инструкция: "Сейчас я прочту 10 слов. Слушай внимательно, а затем повтори, сколько запомнишь". Ребёнок повторяет слова, ответы фиксируются в протоколе. Затем ребёнку читаются те же слова, ребёнок повторяет те, что запомнил. Опыт повторяют 5 раз - до тех пор, пока ребёнок не назовёт все слова.

Обработка результатов: слова нумеруются, и при произнесении слова ребёнком ставится его номер. Подсчитывается количество правильно воспроизведённых слов в каждом повторе.

В норме кривая запоминания идёт вверх. 8 - 9 слов также считается нормой.

Приложение 25.

Методика «Запомни картинки»

Методика предназначена для определения объема кратковременной зрительной памяти. Дети в качестве стимулов получают картинки, представленные ниже. Им дается инструкция примерно следующего содержания:

«На этой картинке представлены девять разных фигур. Постарайся запомнить их и затем узнать на другой картинке, которую я тебе сейчас покажу. На ней, кроме девяти ранее показанных изображений, имеется еще шесть таких, которые ты до сих пор не видел. Постарайся узнать и показать на второй картинке только те изображения, которые ты видел на первой из картинок».

Время экспозиции стимульной картинки составляет 30 сек. После этого данную картинку убирают из поля зрения ребенка и вместо нее ему показывают вторую картинку. Эксперимент продолжается до тех пор, пока ребенок не узнает все изображения, но не дольше чем 1,5 мин.

Оценка результатов

10 баллов — ребенок узнал на картинке все девять изображений, показанных ему, затратив на это меньше 45 сек.

8-9 баллов — ребенок узнал на картинке 7-8 изображений за время от 45 до 55 сек.

6-7 баллов — ребенок узнал 5-6 изображений за время от 55 до 65 сек.

4-5 баллов — ребенок узнал 3-4 изображения за время от 65 до 75 сек.

2-3 балла — ребенок узнал 1-2 изображения за время от 75 до 85 сек.

0-1 балл — ребенок не узнал на картинке ни одного изображения в течение 90 сек и более.

Выводы об уровне развития

10 баллов — очень высокий.

8-9 баллов — высокий.

4-7 баллов — средний.

2-3 балла — низкий.

0-1 балл — очень низкий.

Так же в качестве стимульного материала ребенку может быть предложено запомнить 5-6 картинок или предметов, затем они убираются и ребенка просят назвать то, что он видел.

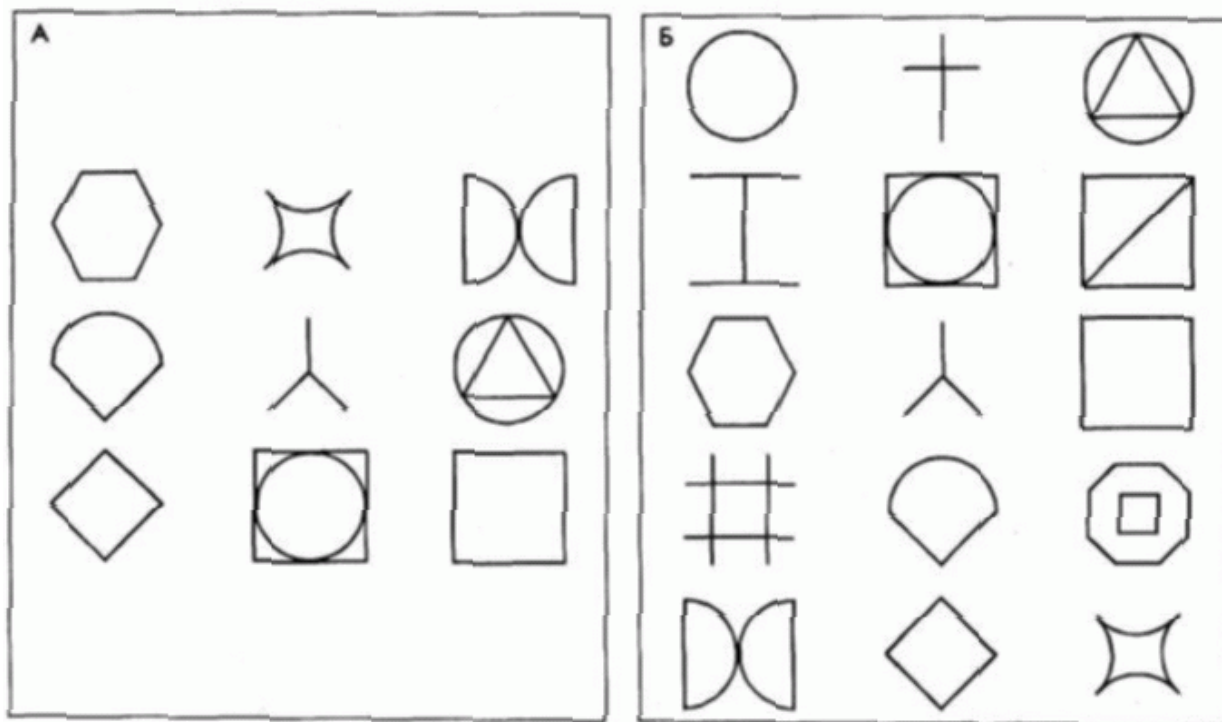

Методика «Шифровка» (Д. Векслер)

Цель методики: оценка переключения, устойчивости, распределения и объема внимания.

Особенности проведения методики.

На листе бумаге с которым работает ребенок, изображены различные фигуры, расположенные в несколько рядов. Над фигурами нарисован «ключ» - набор фигур, представленных на листе, внутри которых изображены дополнительные элементы. Экспериментатор обращает внимание ребенка на «ключ» и предлагает воспроизвести его на пяти первых фигурах. После этого он просит испытуемого продолжить выполнять задание в быстром темпе. Время работы – 2 минуты.

Интерпретация результатов.

Данная методика позволяет оценить следующие свойства внимания: способность ребенка концентрироваться на выполнении задания (устойчивость внимания) и умение переходить от одного задания к другому. О слабости концентрации внимания говорят пропуски фигур и большое количество ошибок. О степени переключения внимания свидетельствует количество заполненных фигур, то есть скорость обработки определенного объема информации.

За каждую правильно заполненную фигуру испытуемый получает 1 балл.

Норма: **6 лет – 35 баллов, 7 лет – 45 баллов.**

Количество ошибок говорит о степени концентрации внимания. Показатель переключения внимания отражается в количестве правильно заполненных фигур. В **6 лет – 2 (при 37 заполненных фигурах), в 7 лет – 1 ошибка (при 45 заполненных фигурах).**

**0 – 23 – низкий уровень,
24 – 36 – средний уровень,
37 – 45 – высокий уровень.**

Результаты считаются по формуле:

$$S = \frac{0.5 * N - 2.8 * n}{120}$$

Где **S** – показатель переключения и распределения внимания

N – количество геометрических фигур. Просмотренных и помеченных соответствующими значками в течение 2 минут.

n – количество ошибок, допущенных во время заполнения задания. Ошибками считаются неправильно поставленные значки и пропущенные.

S > 0,15 – высокий уровень;

0.1 < S < 0,15 – средний уровень;

S < 0.09 – низкий уровень.



Пример

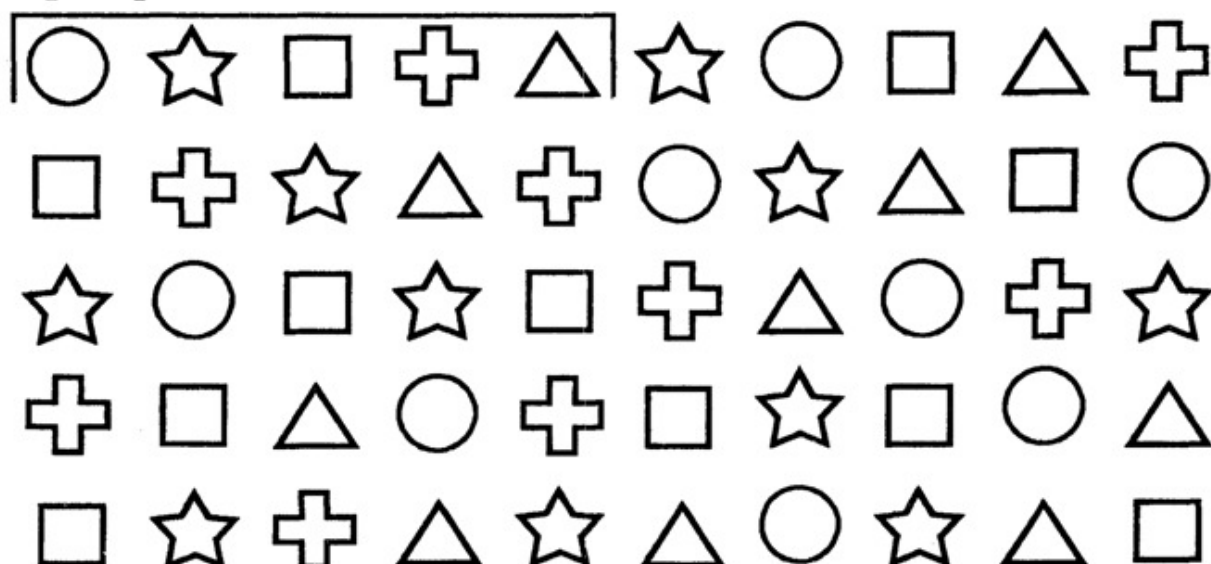

Приложение 27.

Методика "Узор".

Методика состоит из трех контрольных диктантов и одного тренировочного.

Детям говорят: "Мы будем учиться рисовать узор. У вас на листочке нарисованы ряды треугольников, квадратов и кружочков. Мы будем соединять треугольники и квадраты,

чтобы получился узор. Надо внимательно слушать и делать то, что я говорю. У нас будут такие три правила:

1. два треугольника, два квадрата или квадрат с треугольником можно соединять только через кружок;
2. линия нашего узора должна идти только вперед;
3. каждое новое соединение надо начинать с той фигурки, на которой остановилась линия, тогда линия будет непрерывной и в узоре не получится промежутков.

Посмотрите на листочке, как можно соединить треугольники и квадраты".

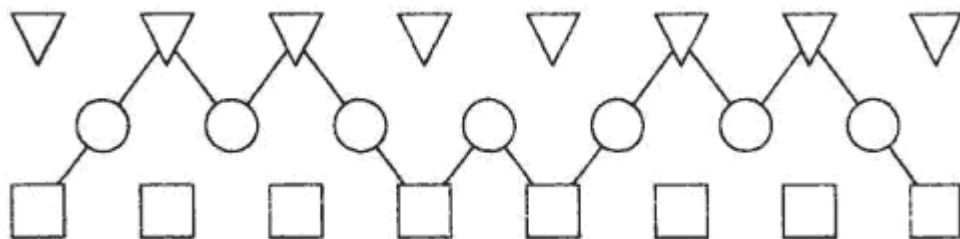

Затем проверяющий говорит: "Теперь учитеесь соединять сами. Посмотрите на нижнюю полосу. Соедините два квадрата, квадрат с треугольником, два треугольника, треугольник с квадратом" (вводная - тренировочная - серия).



Проверяющий следит за тем, как каждый ребенок выполняет задание, и в случае надобности исправляет ошибки и объясняет ребенку, в чем он ошибся. В процессе обучения дети производят четыре соединения.

Далее следует первая серия. Проверяющий говорит: "Теперь мы будем рисовать без подсказок. Вы должны внимательно слушать и соединять те фигуры, которые я буду называть, но не забывайте, что их можно соединять только через кружок, что линия должна быть непрерывной и идти все время вперед, т.е. начинать каждое новое соединение надо с той фигурки, на которой кончилась линия. Если ошибетесь, то не исправляйте ошибку, а начинайте со следующей фигурки".

Диктант для первой серии:

"Соедините треугольник с квадратом, квадрат с треугольником, два треугольника, треугольник с квадратом, два квадрата, квадрат с треугольником, треугольник с квадратом, два квадрата, квадрат с треугольником, два треугольника, два треугольника, треугольник с квадратом".



Максимально возможное количество очков в каждой серии - 24 (0 штрафных очков).
Максимально возможное количество очков за выполнение всего задания - 72.

Интерпретация полученных результатов.

60-72 очка - достаточно высокий уровень умения действовать по правилу. Может одновременно учитывать несколько правил в работе.

48-59 очков - умение действовать по правилу сформировано недостаточно. Может удерживать при работе ориентацию только на одно правило.

36-47 очков - низкий уровень умения действовать по правилу. Постоянно сбивается и нарушает правило, хотя и старается на него ориентироваться.

Менее 36 очков - умение действовать по правилу не сформировано.

Приложение 28.

Методика «Лесенка»

Для определения уровня самооценки ребенка при диагностике адаптации первоклассников к школе рекомендуется использовать методику «Лесенка». Для ее проведения необходимо подготовить рисунок лестницы с пронумерованными ступеньками.

Ребенку предлагается ознакомиться с такой расстановкой школьников на ступеньках:

- на 1 — самые хорошие ребята;
- на 2 и 3 — хорошие;
- на 4 — ни хорошие, ни плохие;
- на 5 и 6 — плохие;
- на 7 — самые плохие.

Первоклассник должен обозначить ступеньку, на которой, по его мнению, должен находиться он сам. Можно нарисовать на этой ступеньке кружочек или поставить другую пометку. Не нужно при проведении теста акцентировать внимание на нумерации ступенек. Желательно, чтобы такая же лесенка была нарисована на доске, и психолог просто показывал бы на каждую ступеньку и объяснял ее значение, а дети просто соотносили бы ее со своим изображением.

Результаты оцениваются следующим образом:

- 1 — завышенная самооценка;
- 2 и 3 — адекватная;
- 4 — заниженная;
- 5 и 6 — плохая;
- 7 — резко заниженная.

Такую методику можно заменить аналогичным тестом «Кружки».

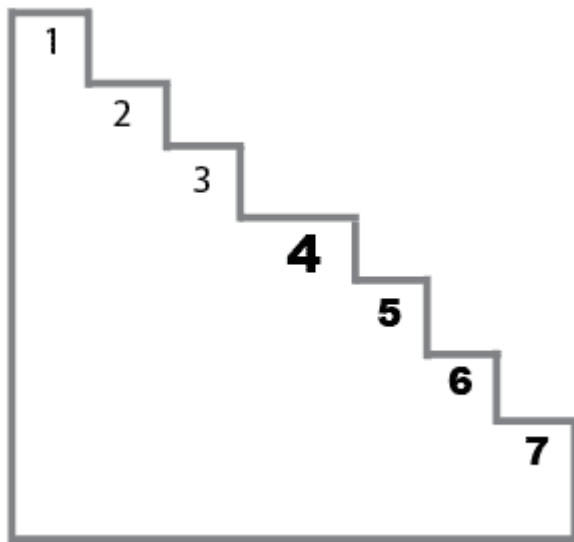

Приложение 29.

Тест тревожности (Р. Тэмпл, В. Амен, М. Дорки)

Цель методики: Определить уровень тревожности ребенка. Методика предназначена для детей 4-7 лет. Степень тревожности свидетельствует об уровне эмоциональной приспособленности ребенка к социальным ситуациям, показывает отношение ребенка к определенной ситуации, дает косвенную информацию о характере взаимоотношений ребенка со сверстниками и взрослыми в семье и в коллективе.

Экспериментальный материал : 14 рисунков (8,5х11 см) выполнен в двух вариантах: для девочки (на рисунке изображена девочка) и для мальчика (на рисунке изображен мальчик). Каждый рисунок представляет собой некоторую типичную для жизни ребенка ситуацию. Лицо ребенка на рисунке не прорисовано, дан лишь контур головы. Каждый рисунок снабжен двумя дополнительными рисунками детской головы, по размерам точно соответствующими контуру лица на рисунке. На одном из дополнительных рисунков изображено улыбающееся лицо ребенка, на другом - печальное.

Проведение исследования : Рисунки показывают ребенку в строго перечисленном порядке один за другим. Беседа проходит в отдельной комнате. Предъявив ребенку рисунок, исследователь дает инструкцию.

Инструкция.

1. Игра с младшими детьми. «Как ты думаешь, какое лицо будет у ребенка: веселое или печальное? Он (она) играет с малышами»
2. Ребенок и мать с младенцем. «Как ты думаешь, какое лицо будет у этого ребенка: печальное или веселое? Он (она) гуляет со своей мамой и малышом»

3. Объект агрессии. «Как ты думаешь, какое лицо будет у этого ребенка: веселое или печальное?»
4. Одевание. «Как ты думаешь, какое лицо будет у этого ребенка печальное или веселое? Он (она) одевается»
5. Игра со старшими детьми. «Как ты думаешь, какое лицо будет у этого ребенка: веселое или печальное? Он (она) играет со старшими детьми»
6. Укладывание спать в одиночестве. «Как ты думаешь, какое лицо будет у этого ребенка: печальное или веселое? Он (она) идет спать»
7. Умывание. «Как ты думаешь, какое лицо будет у этого ребенка: веселое или печальное? Он (она) в ванной»
8. Выговор. «Как ты думаешь, какое лицо будет у этого ребенка: печальное или веселое?»
9. Игнорирование. «Как ты думаешь, какое лицо будет у этого ребенка: веселое или печальное?»
10. Агрессивное нападение «Как ты думаешь, какое лицо будет у этого ребенка: печальное или веселое?»
11. Собираание игрушек. «Как ты думаешь, какое лицо будет у этого ребенка: веселое или печальное? Он (она) убирает игрушки»
12. Изоляция. «Как ты думаешь, какое лицо будет у этого ребенка: печальное или веселое?»
13. Ребенок с родителями. «Как ты думаешь, какое лицо будет у этого ребенка: веселое или печальное? Он (она) со своими мамой и папой»
14. Еда в одиночестве. «Как ты думаешь, какое лицо будет у этого ребенка: печальное или веселое? Он (она) ест».

Во избежание навязывания выборов у ребенка в инструкции чередуется название лица. Дополнительные вопросы ребенку не задаются.

Выбор ребенком соответствующего лица и словесные высказывания ребенка можно зафиксировать в специальном протоколе (бланки должны быть подготовлены заранее).

Образец протокола:

Имя: Николай Возраст: 6 лет Дата: 10.11.96 г.

Рисунок	Высказывание	Выбор	
		Веселое лицо	Печальное лицо
1. Игра с младшими детьми	Ему надоело играть	+	
2. Ребенок и мать с младенцем	Гуляет с мамой, люблю гулять с мамой	+	
3. Объект агрессии	Хочется ударить его стулом. У него грустное лицо		+
4. Одевание	Он пойдет гулять. Надо одеваться	+	
5. Игра со старшими детьми	Потому что у него дети	+	
6. Укладывание спать в одиночестве	Я всегда беру спать игрушку		+
7. Умывание	Потому что он умывается	+	
8. Выговор	Мама хочет уйти от него		+

9. Игнорирование	Потому что тут малыш	+	
10. Агрессивность	Потому что кто-то отбирает игрушку		+
11. Собираание игрушек	Мама заставляет его, а он не хочет		+
12. Изоляция	Они не хотят играть с ним		+
13. Ребенок с родителями	Мама и папа гуляют с ним	+	
14. Еда в одиночестве	Пьет молоко, и я люблю нить молоко	+	

Анализ результатов: Протоколы каждого ребенка подвергаются количественному и качественному анализу.

Количественный анализ

На основании данных протокола вычисляется индекс тревожности ребенка (ИТ), который равен процентному отношению числа эмоционально негативных выборов (печальное лицо) к общему числу рисунков (14):

$$\text{ИТ} = \frac{\text{Число эмоциональных негативных выборов}}{14} \times 100\%$$

В зависимости от уровня индекса тревожности дети подразделяются на 3 группы:

- а) высокий уровень тревожности (ИТ выше 50%);
- б) средний уровень тревожности (ИТ от 20 до 50%);
- в) низкий уровень тревожности (ИТ от 0 до 20%).

Качественный анализ

Каждый ответ ребенка анализируется отдельно. Делаются выводы относительно возможного характера эмоционального опыта ребенка в данной (и подобной ей) ситуации. Особенно высоким проективным значением обладают рис. 4 («Одевание»), 6 («Укладывание спать в одиночестве»), 14 («Еда в одиночестве»). Дети, делающие в этих ситуациях отрицательный эмоциональный выбор, вероятнее всего, будут обладать высоким ИТ; дети, делающие отрицательные эмоциональные выборы в ситуациях, изображенных на рис. 2 («Ребенок и мать с младенцем»), 7 («Умывание»), 9 («Игнорирование») и 11 («Собираание игрушек»), с большей вероятностью будут обладать высоким или средним ИТ.

Как правило, наибольший уровень тревожности проявляется в ситуациях, моделирующих отношения ребенок-ребенок («Игра с младшими детьми», «Объект агрессии», «Игра со старшими детьми», «Агрессивное нападение», «Изоляция»). Значительно ниже уровень тревожности в рисунках, моделирующих отношения ребенок - взрослый («Ребенок и мать с младенцем», «Выговор», «Игнорирование», «Ребенок с родителями»), и в ситуациях, моделирующих повседневные действия («Одевание», «Укладывание спать в одиночестве», «Умывание», «Собираание игрушек», «Еда в одиночестве»).



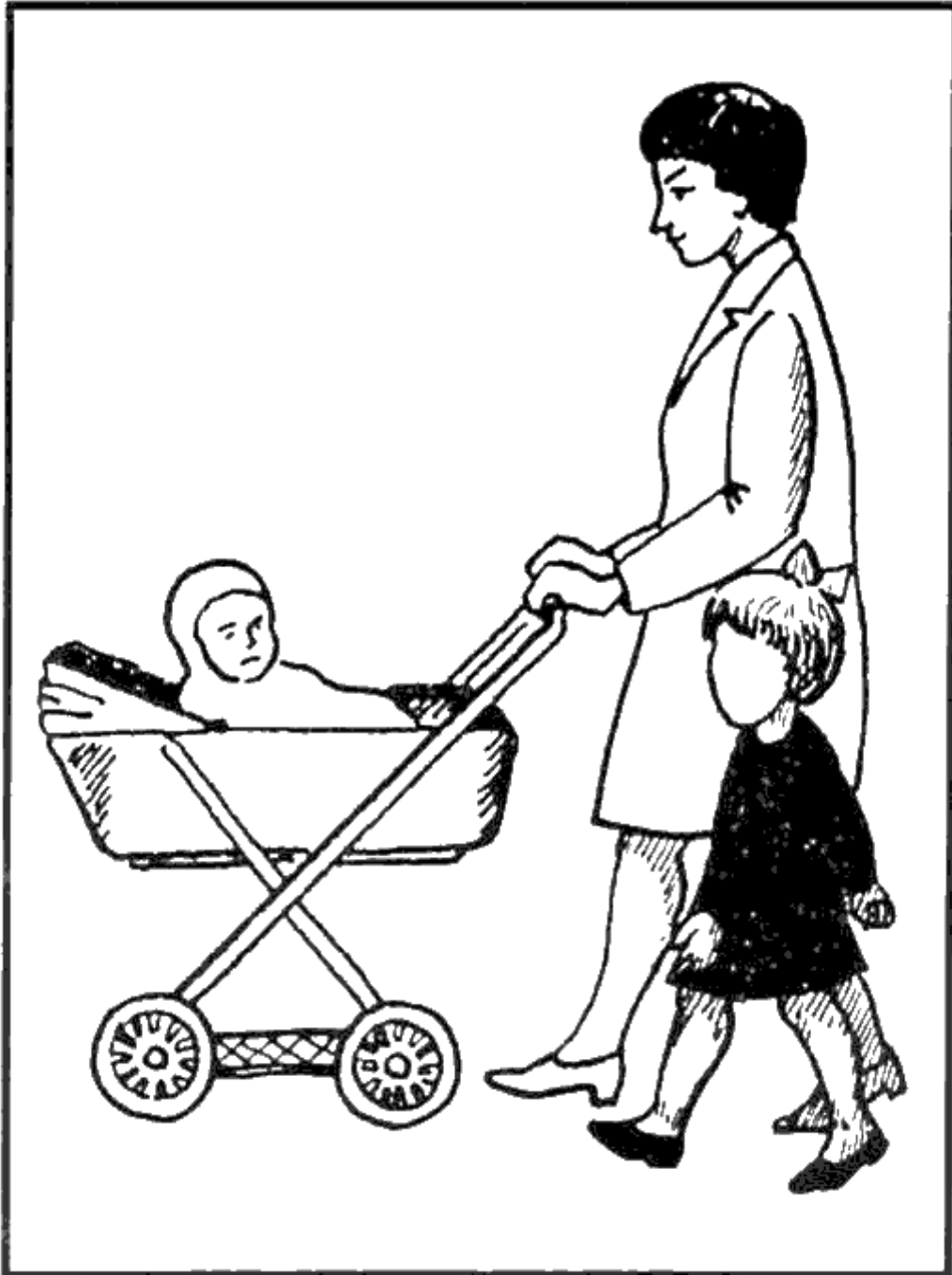

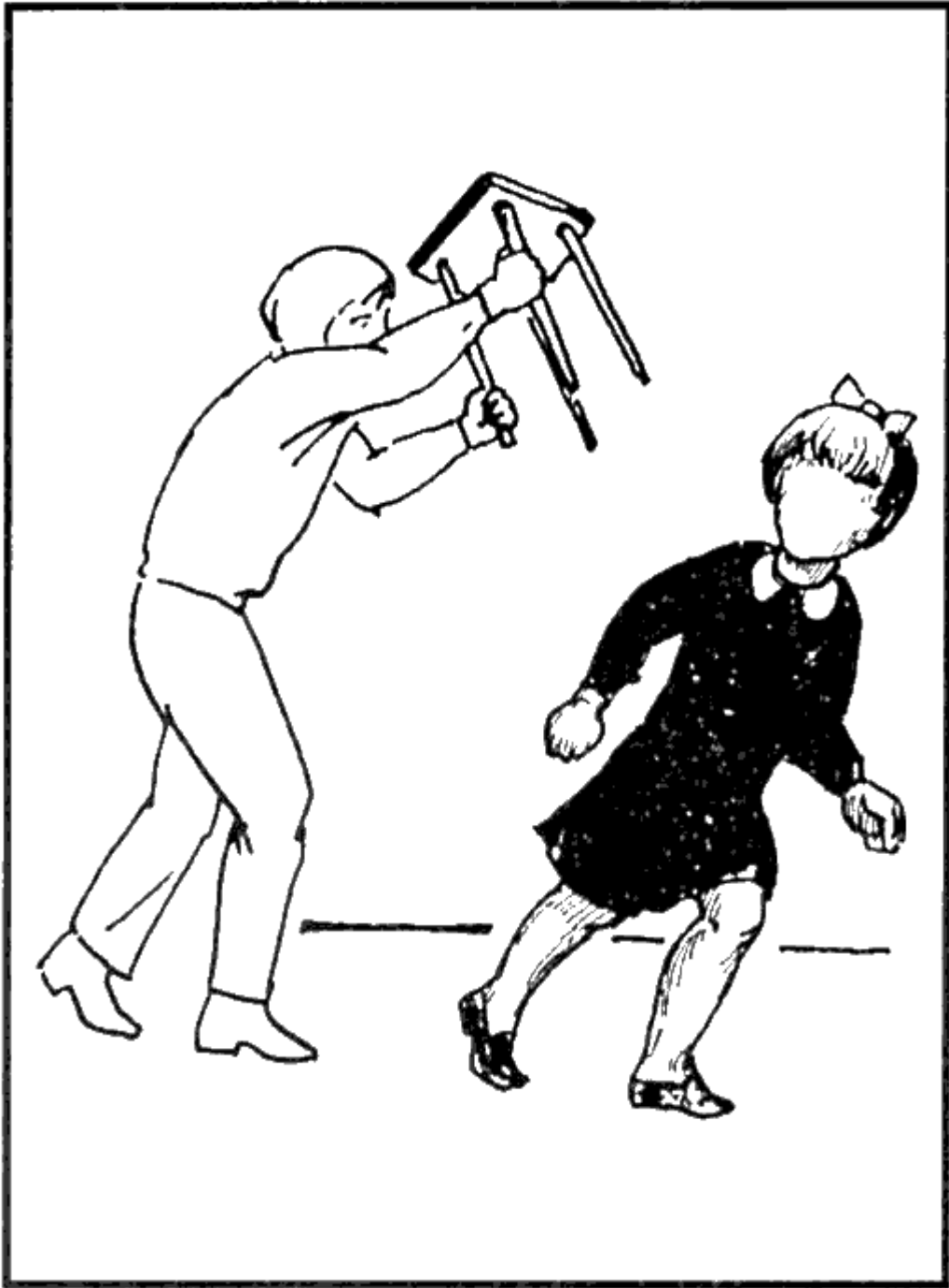

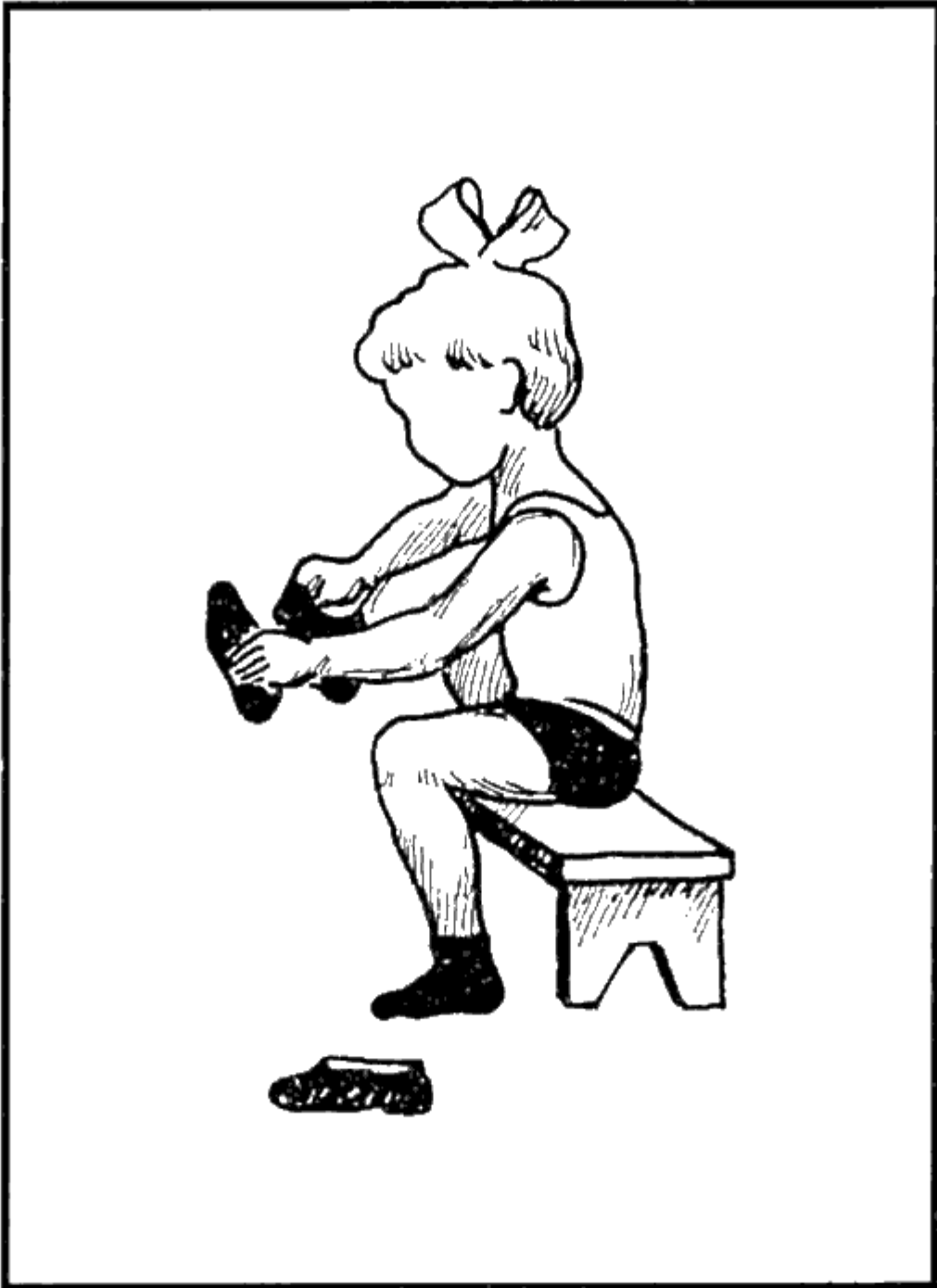

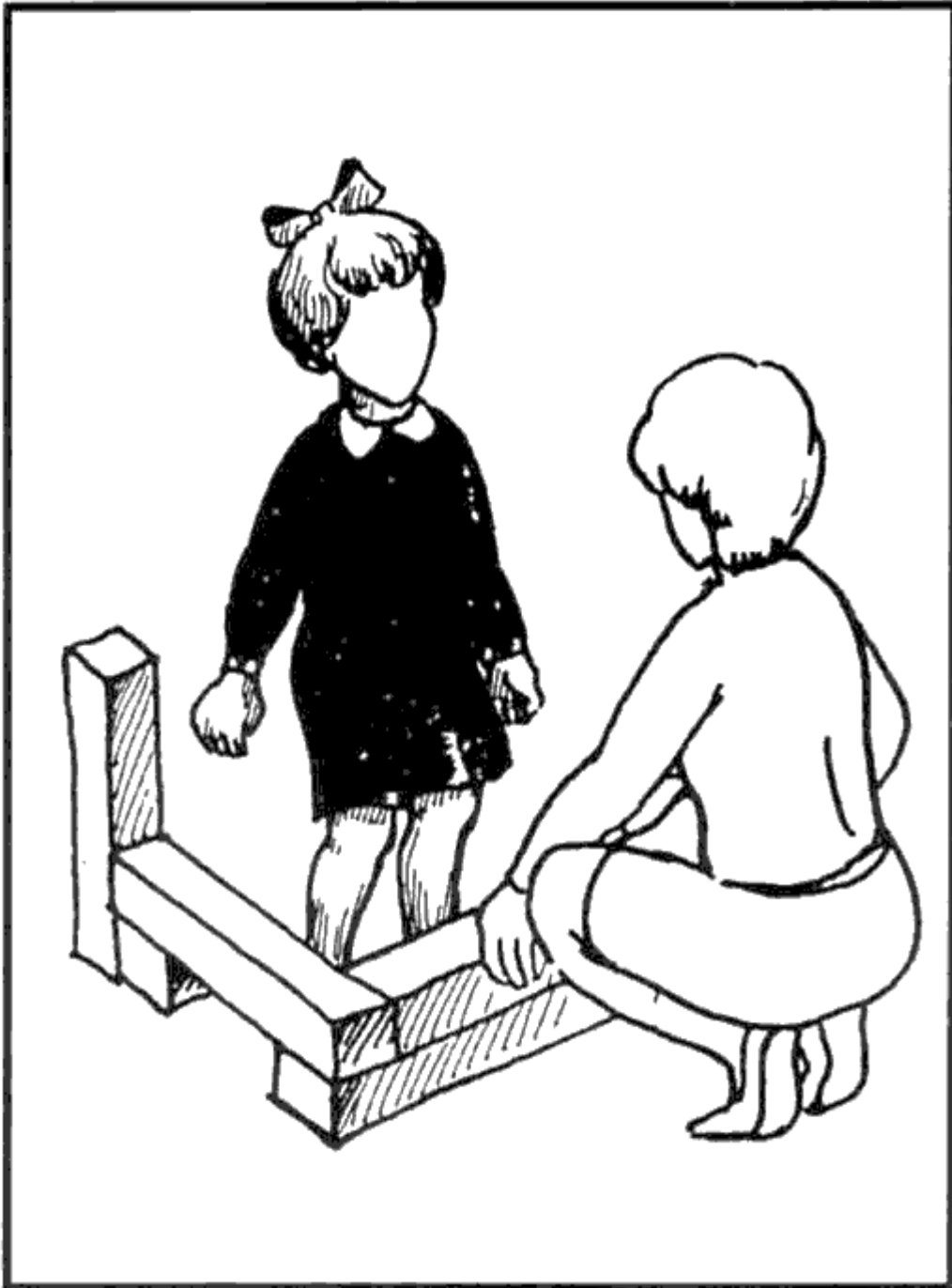



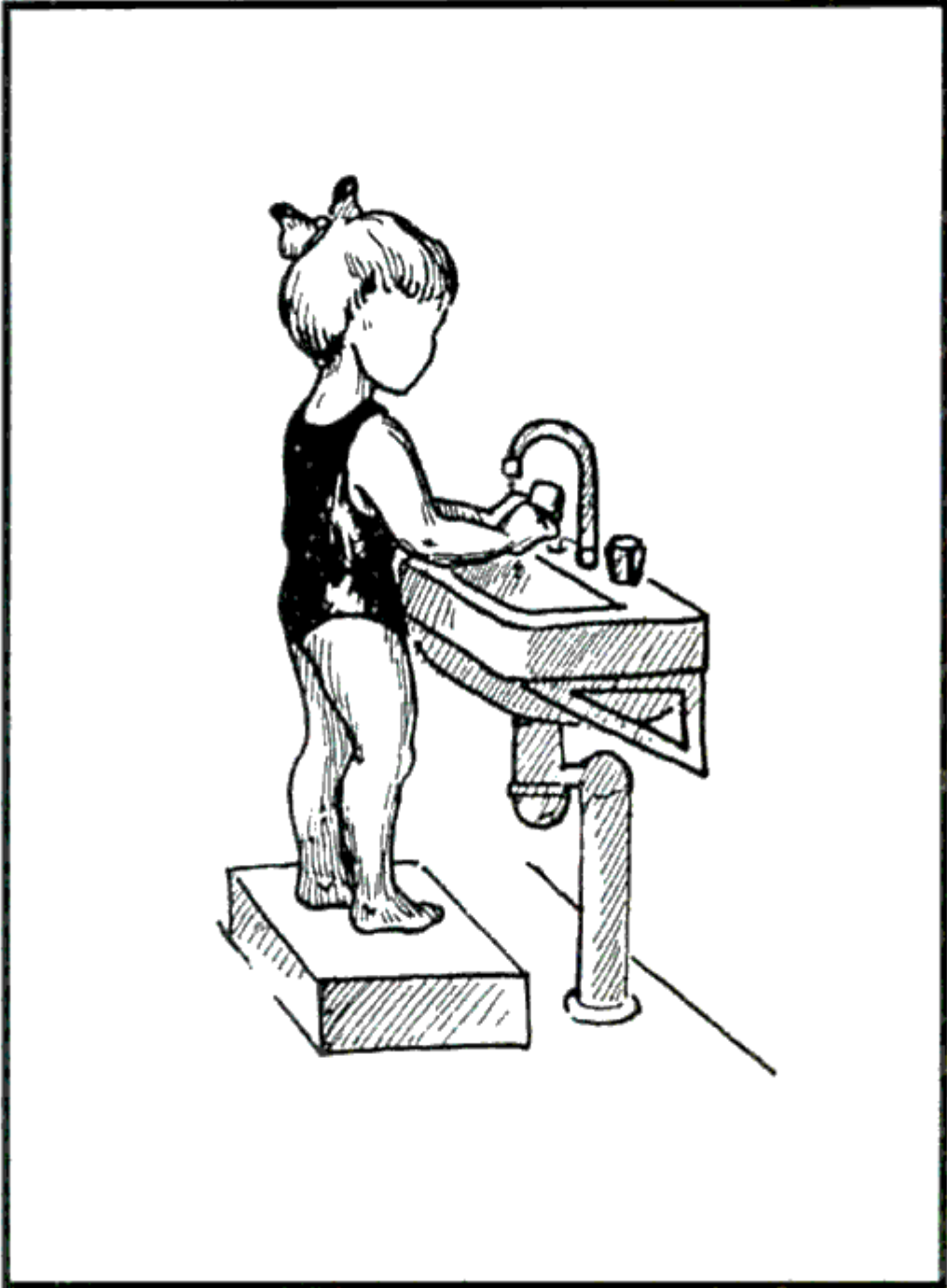



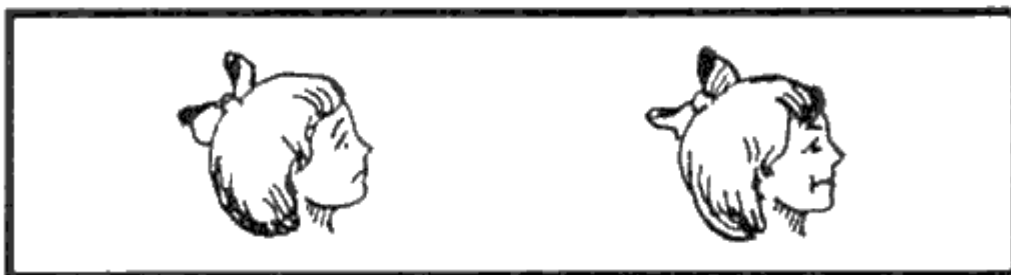
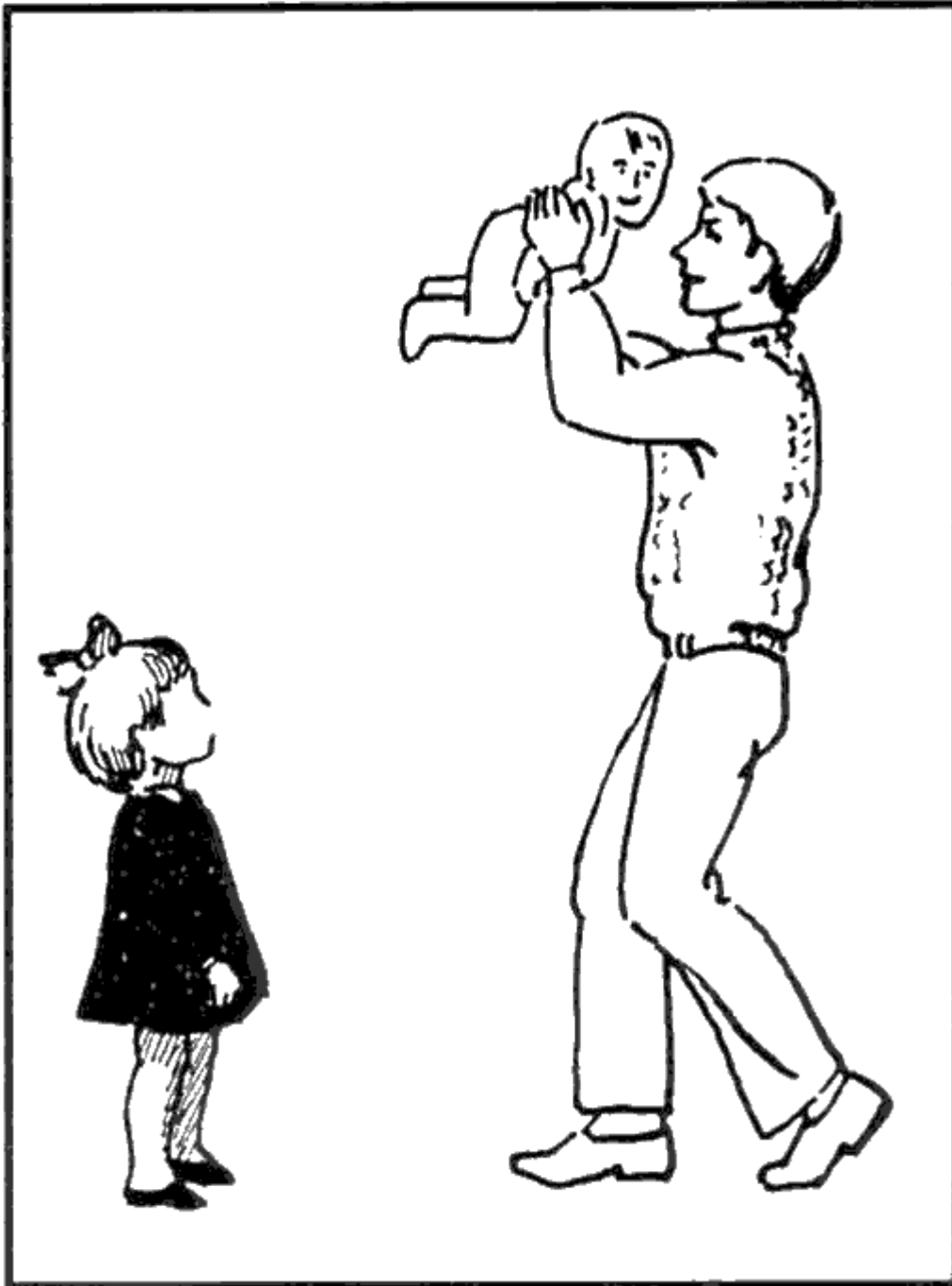

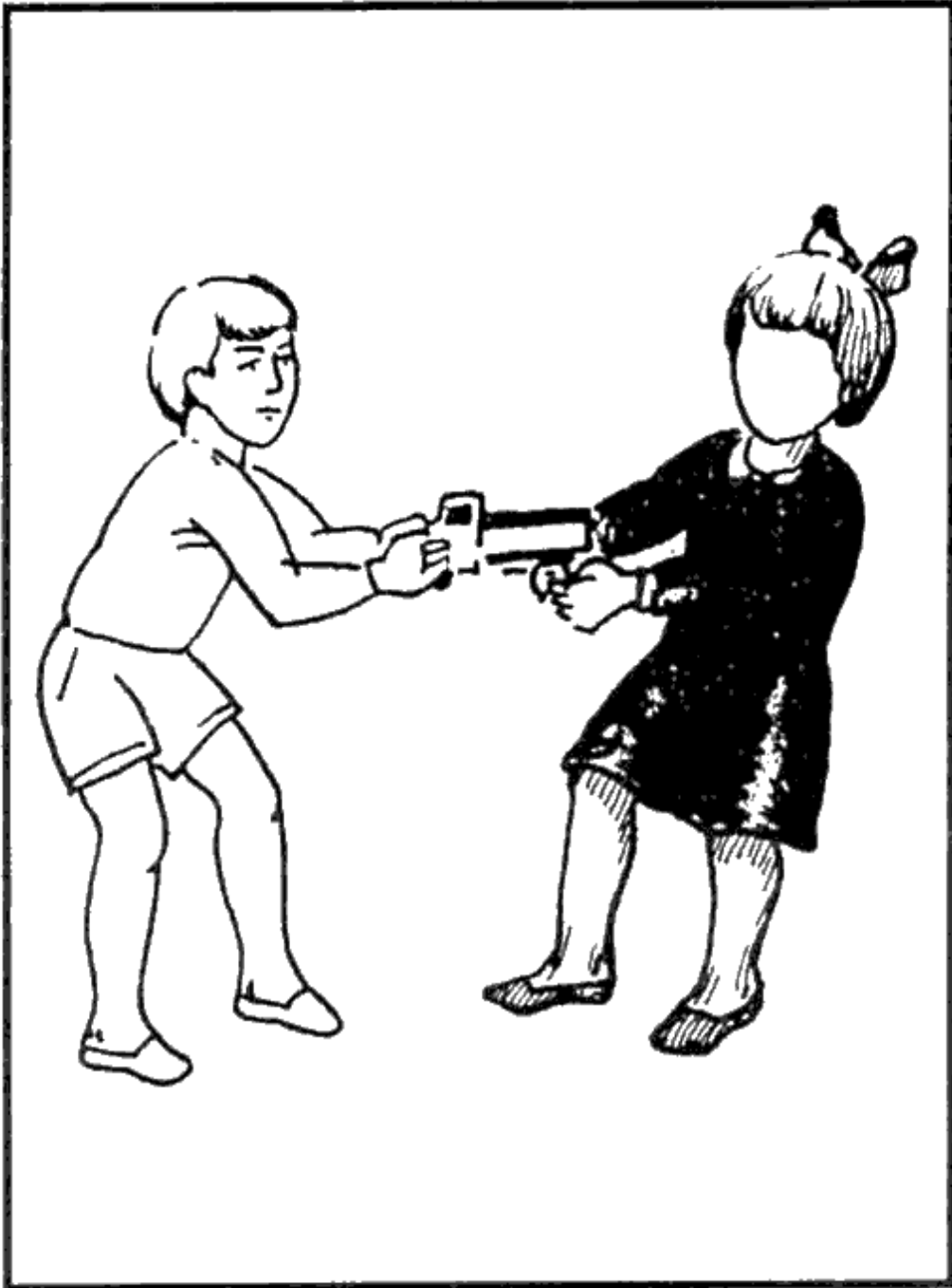

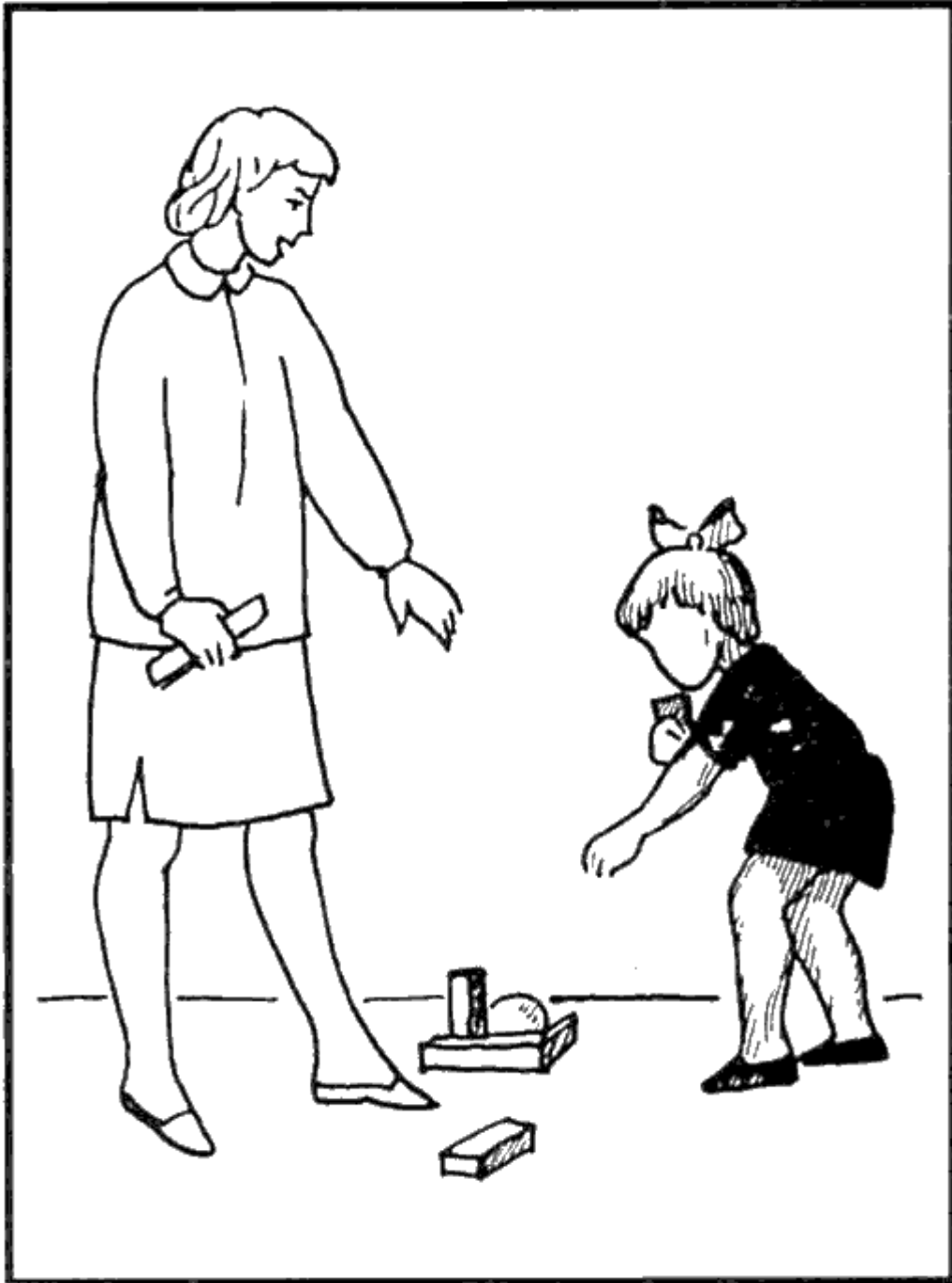



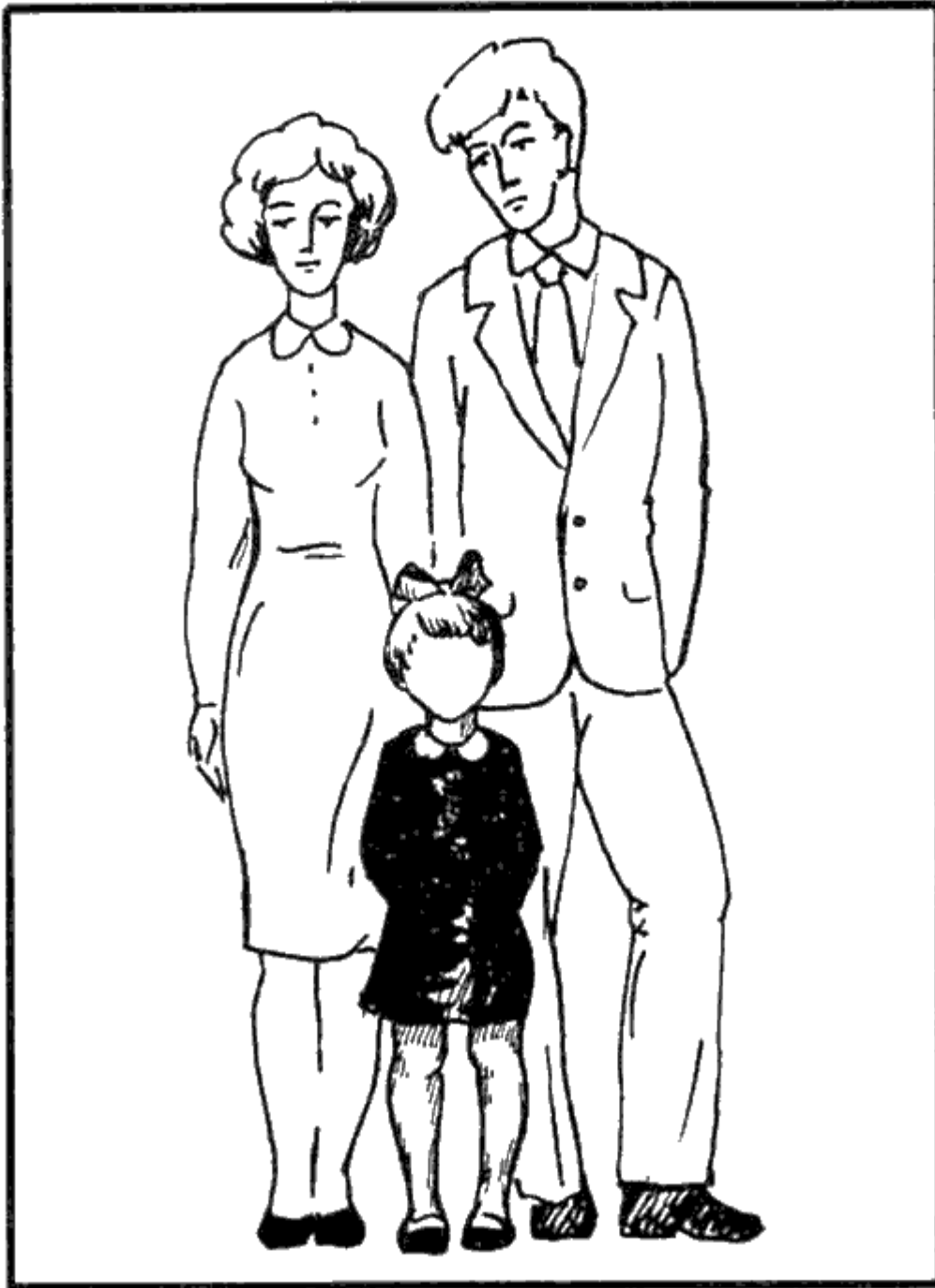





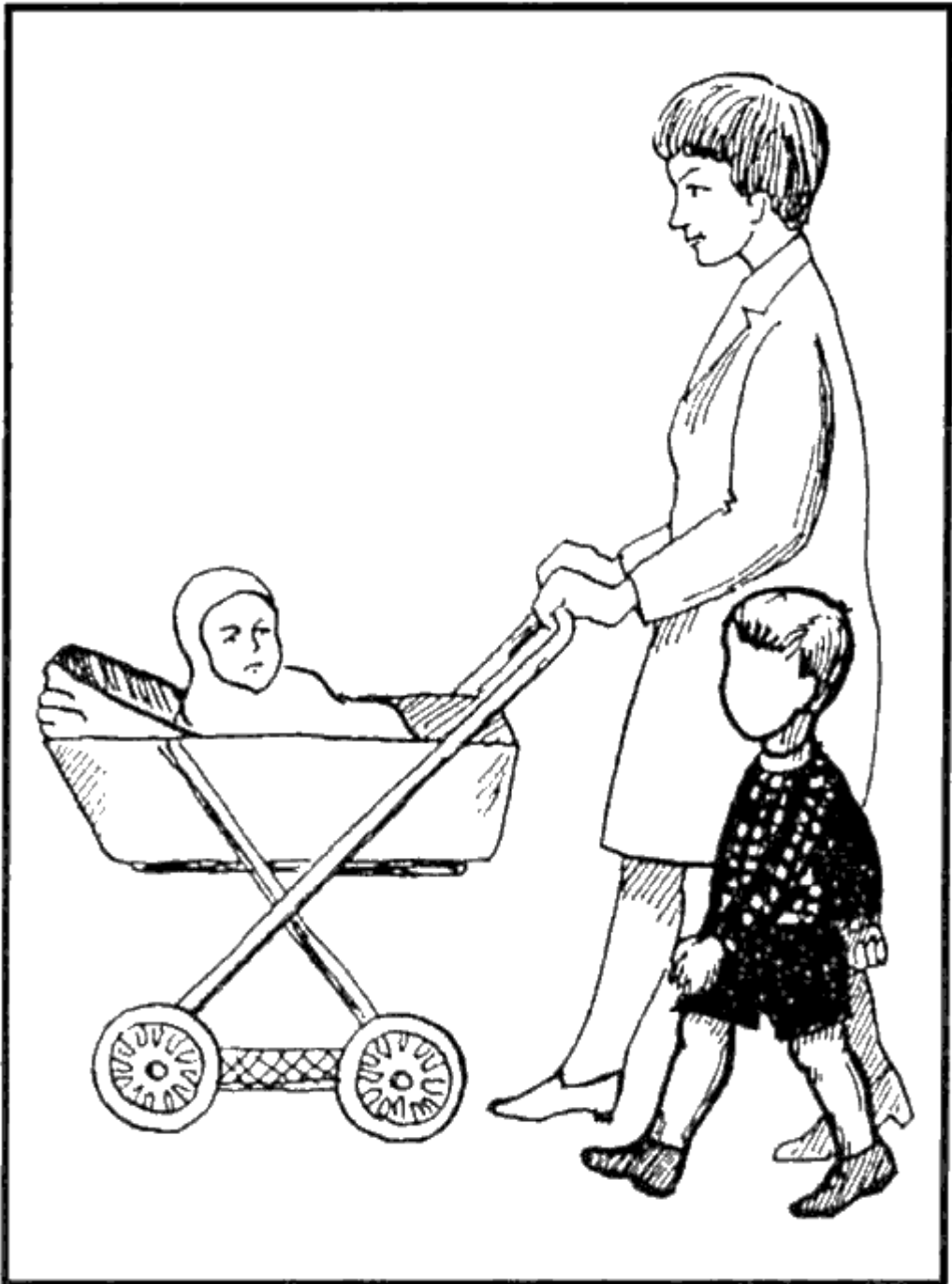

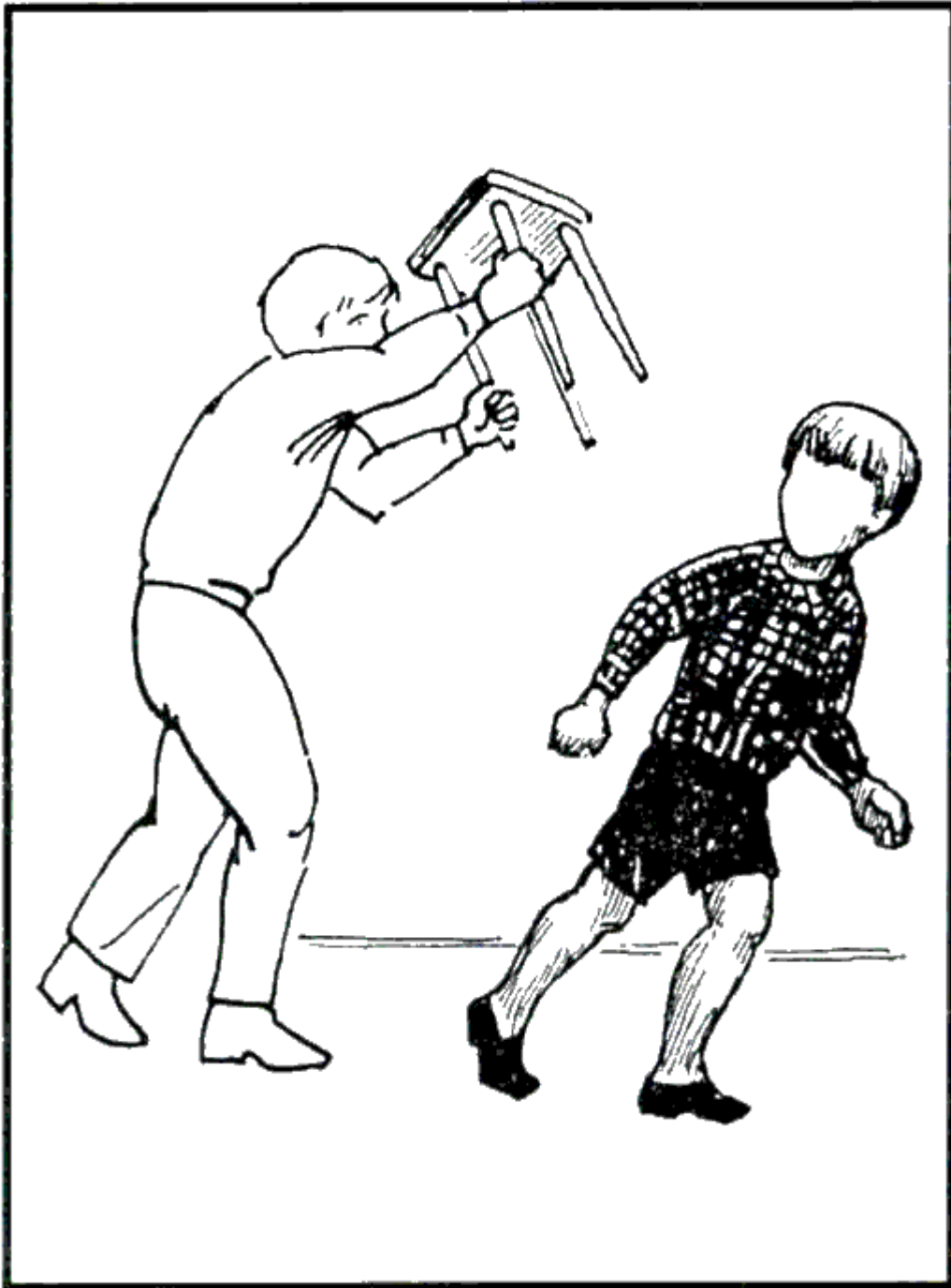



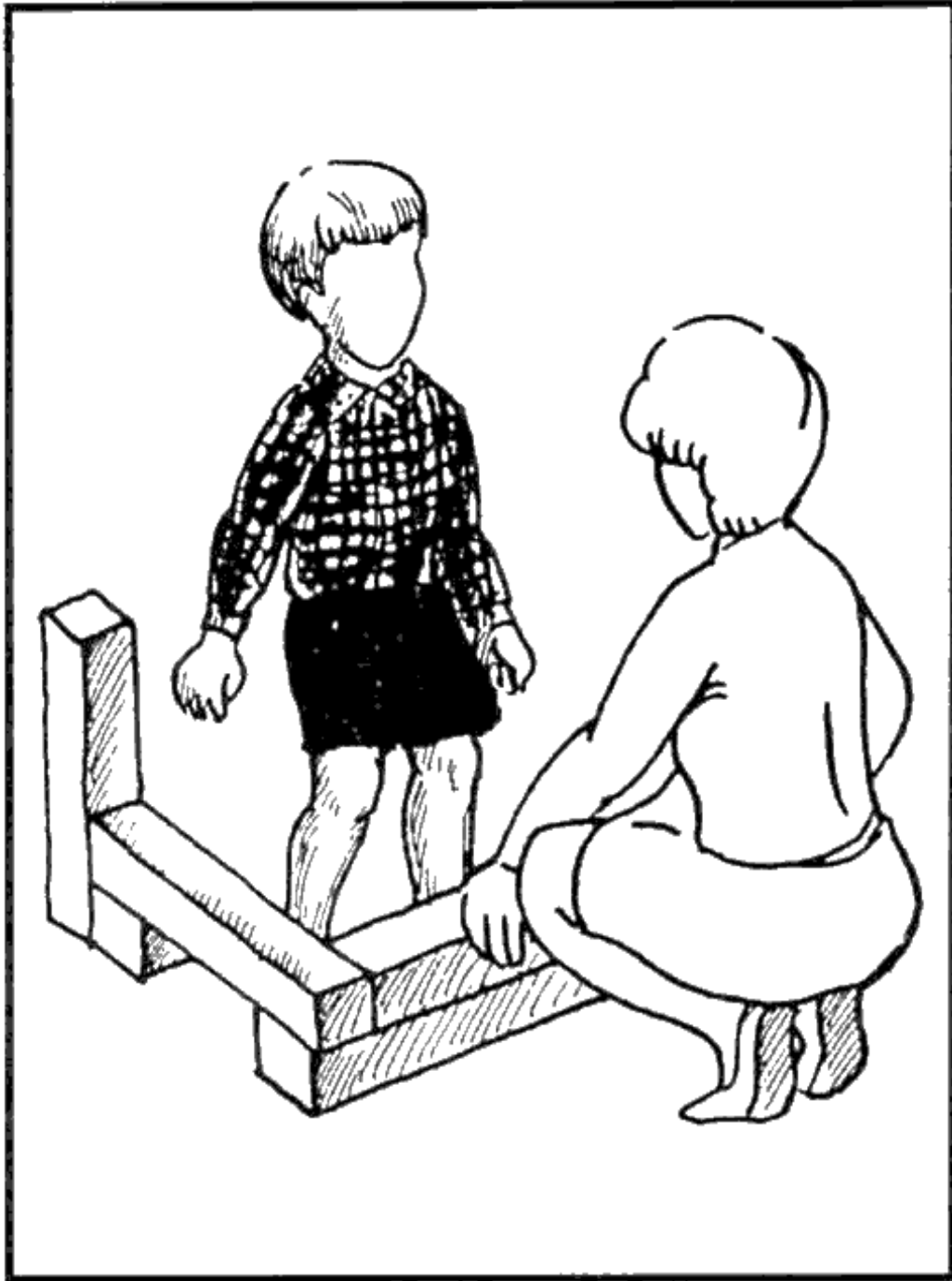

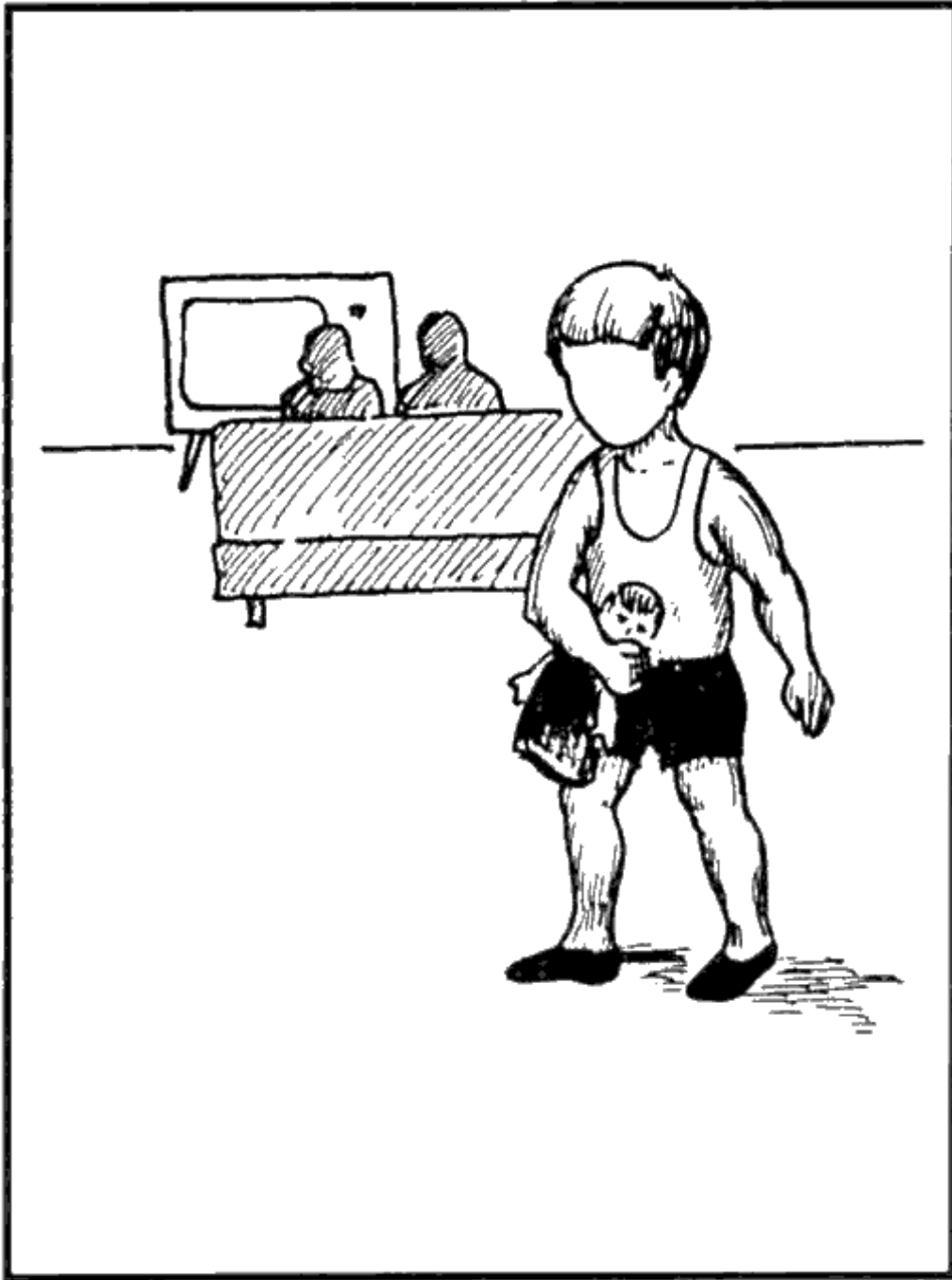

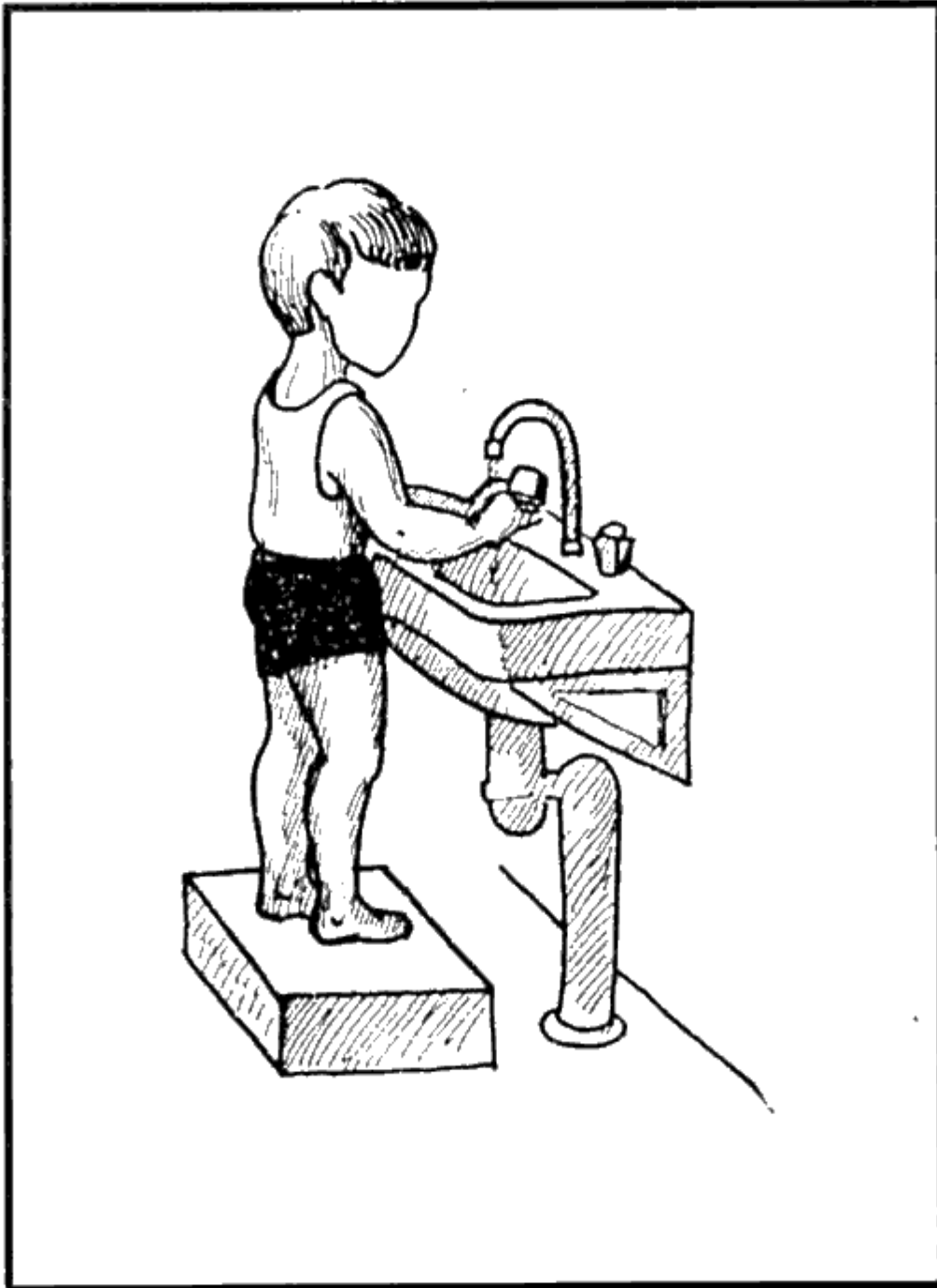

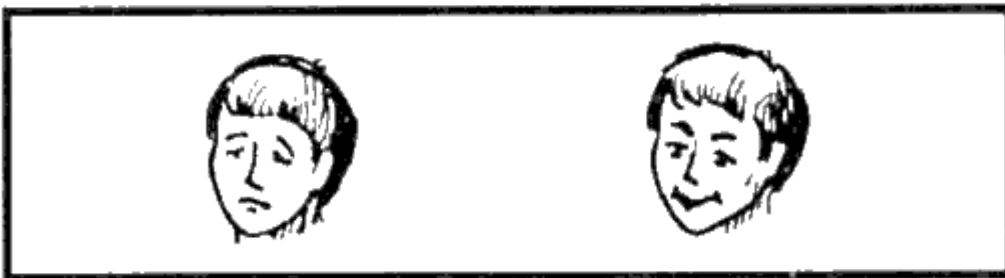
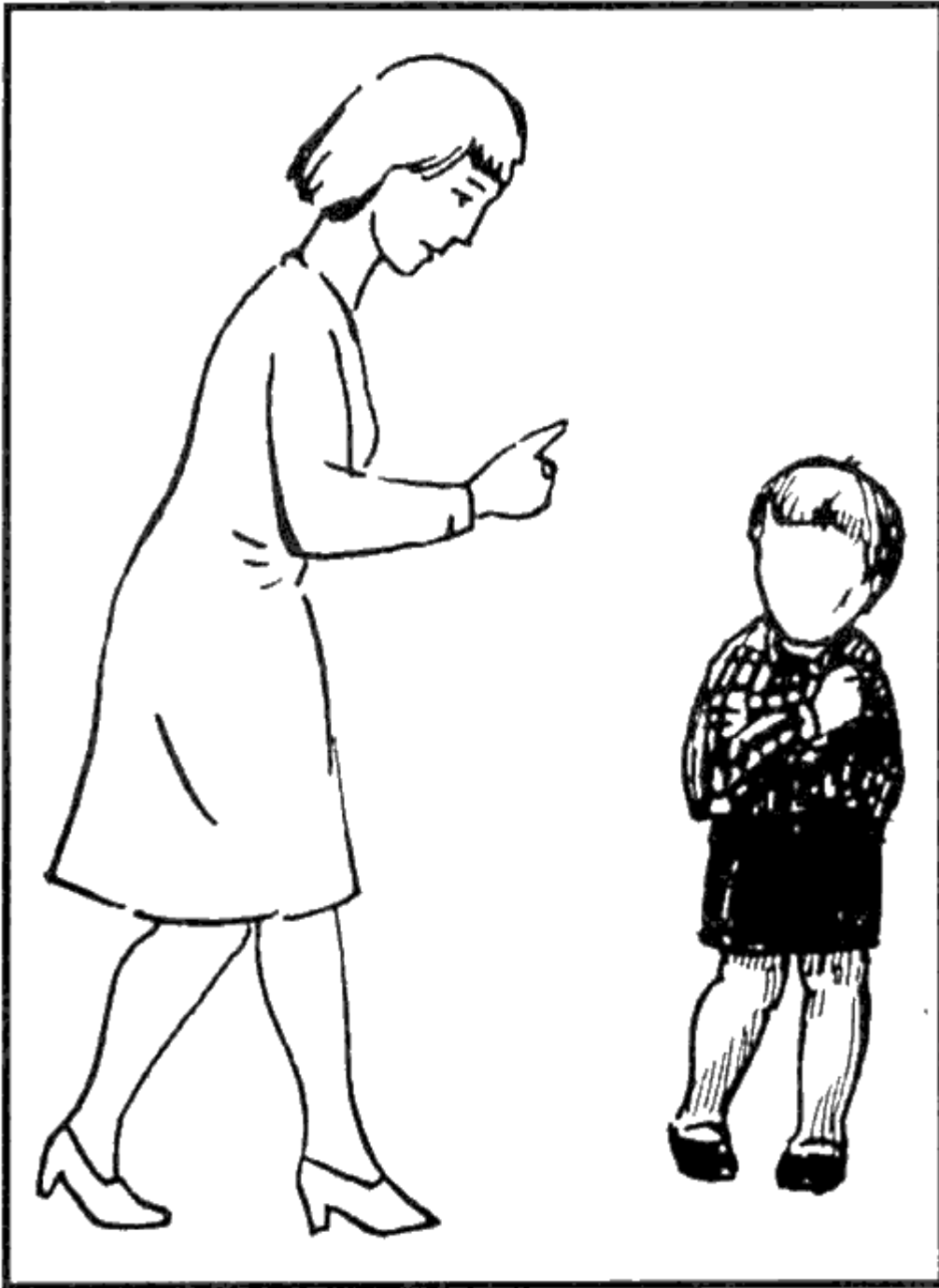

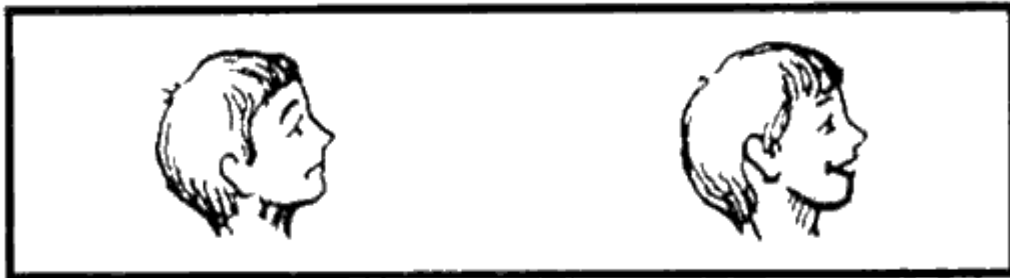
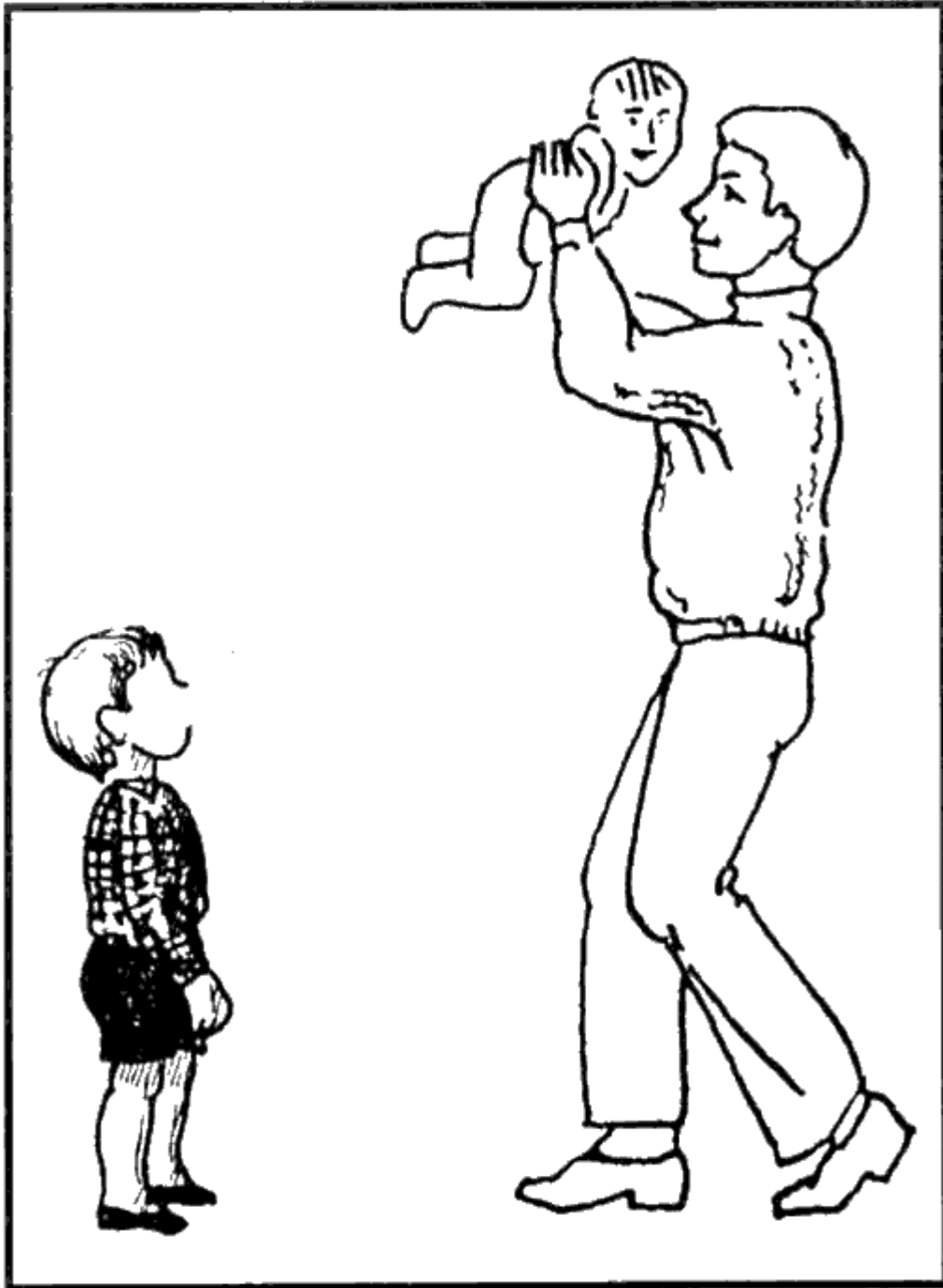

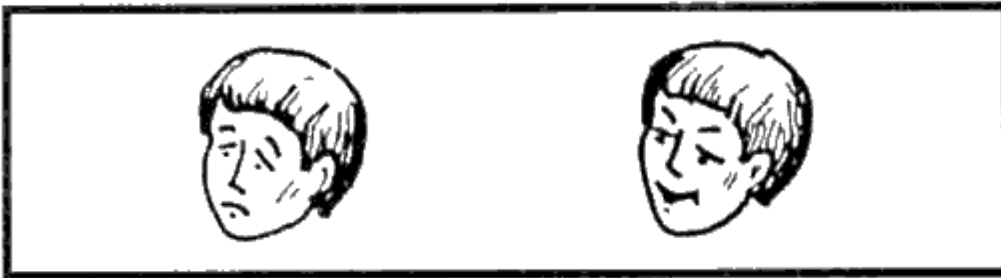
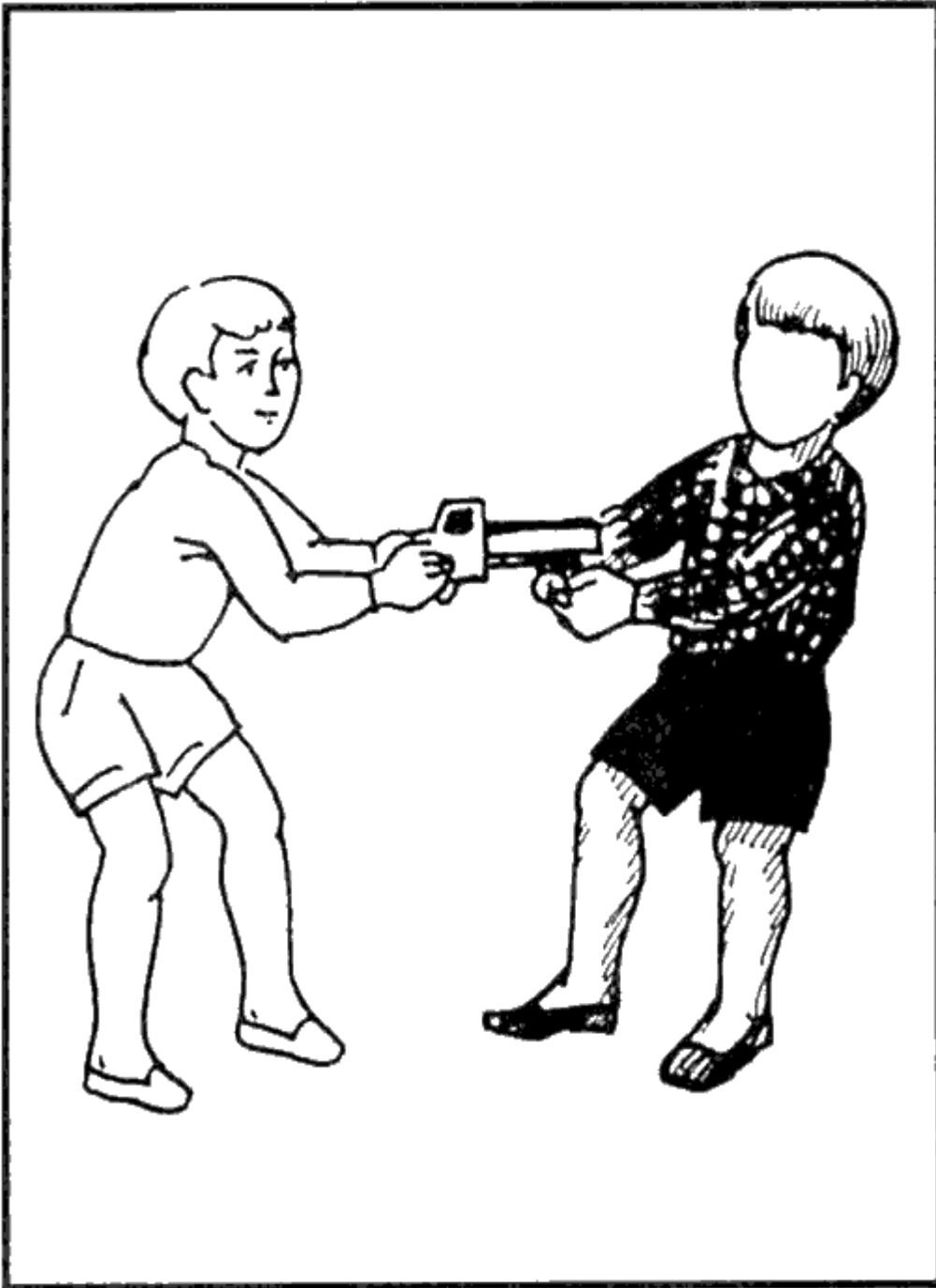

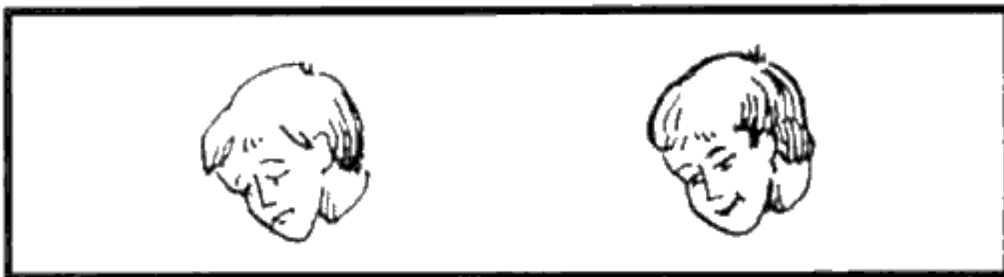
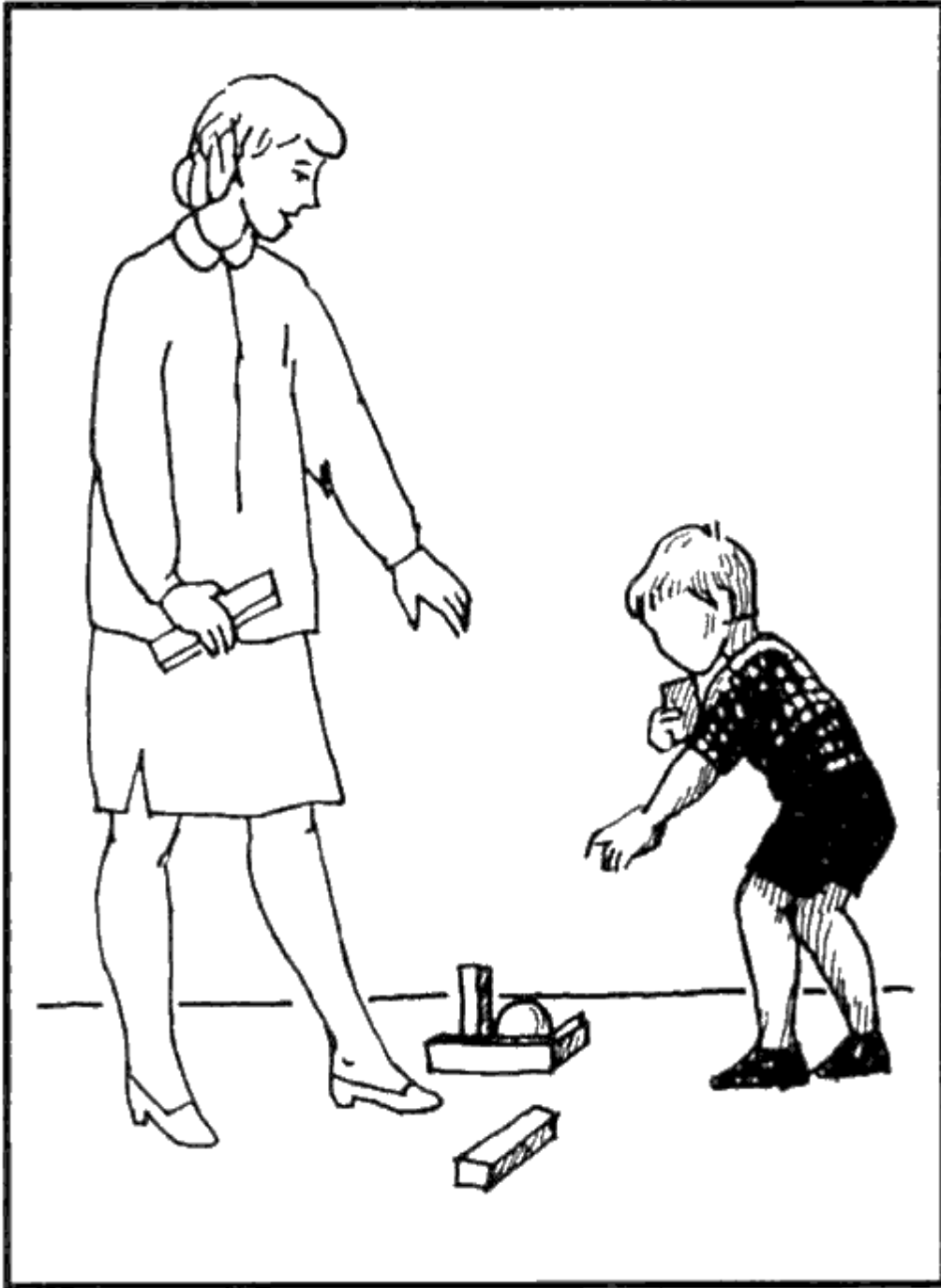

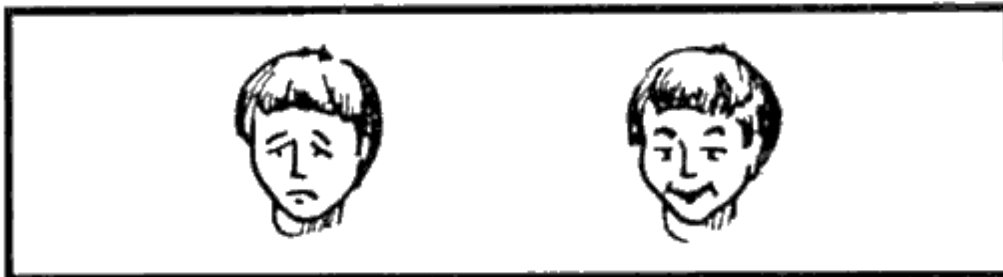
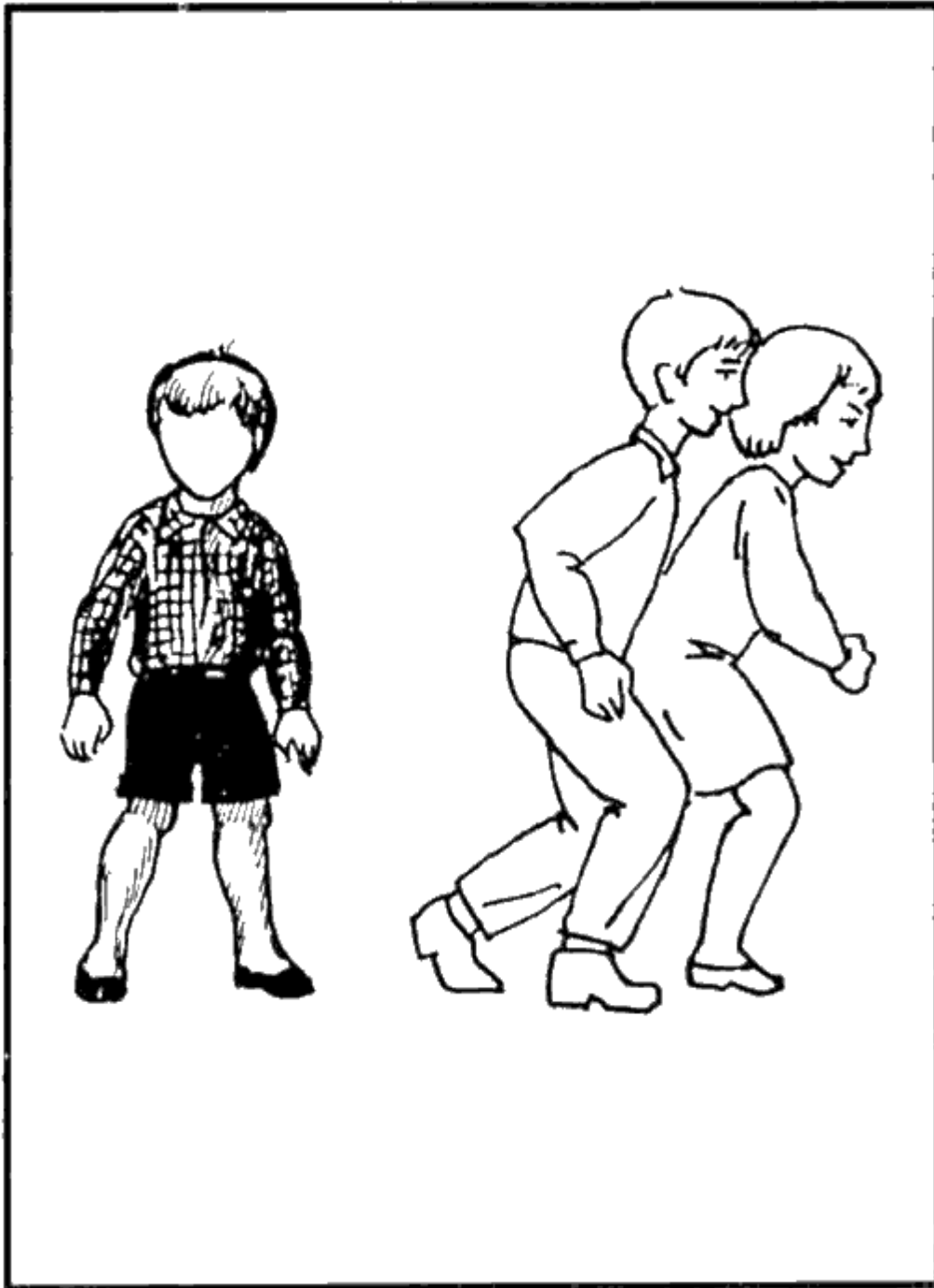

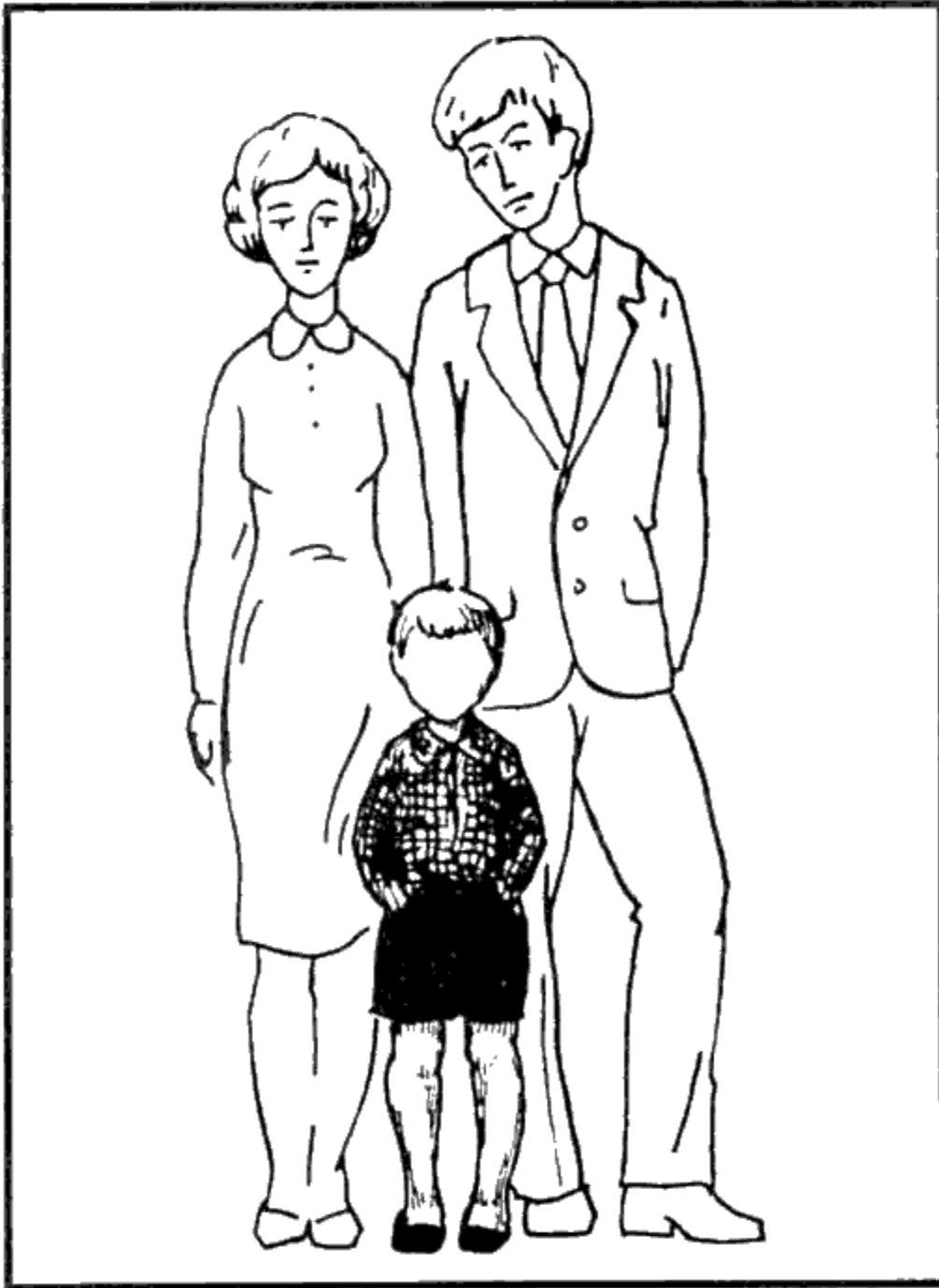

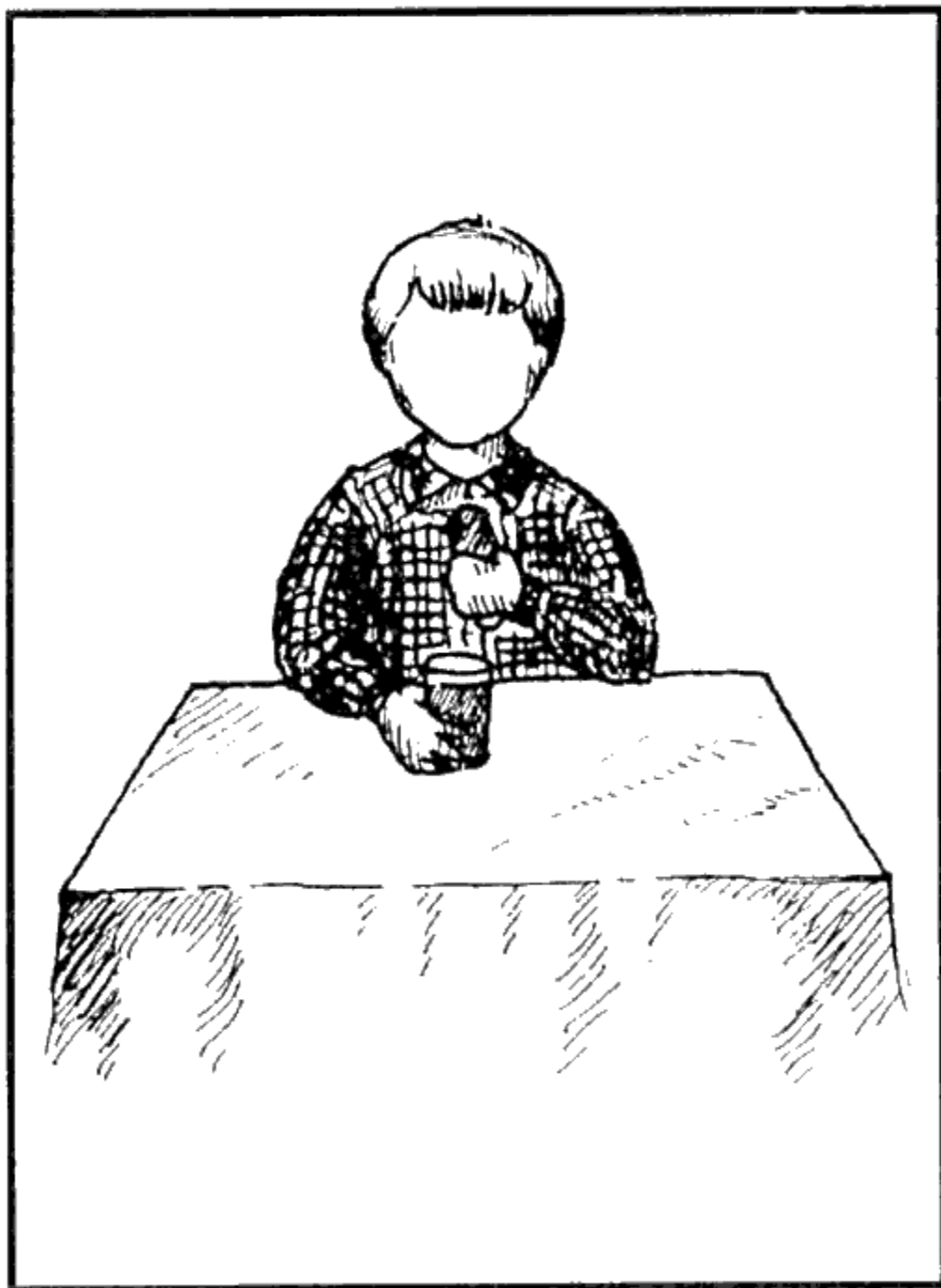

**ДОКУМЕНТ ПОДПИСАН
ЭЛЕКТРОННОЙ ПОДПИСЬЮ**

СВЕДЕНИЯ О СЕРТИФИКАТЕ ЭП

Сертификат 176382614773150070335747769939328150673109021964

Владелец Чердиченко Татьяна Николаевна

Действителен с 10.04.2023 по 09.04.2024